

ELEKTRONISCH KASREGISTER

140CR



Eu NL v.003

GEBRUIKERSHANDLEIDING

CASIO®

Voorzorgsmaatregelen

- Lees voor de juiste en veilige bediening van dit product deze handleiding zorgvuldig door en volg de instructies op.
Houd deze handleiding na lezing paraat, zodat u er makkelijk in kunt teruglezen.
Bewaar alle informatie goed.
- Neem altijd de waarschuwingen en speciale aanwijzingen op het product in acht.

De pictogrammen

In deze handleiding worden verschillende pictogrammen gebruikt om de veilige bediening van dit product onder de aandacht te brengen. Door deze in acht te nemen, kunt u lichamelijk letsel bij de bediende en ander personeel voorkomen, evenals schade aan eigendommen en aan dit product. De betekenis van de pictogrammen wordt hieronder uiteengezet.



Geeft aan dat bij verkeerd gebruik een risico bestaat van ernstig lichamelijk letsel of zelfs overlijden.



Geeft aan dat verkeerd gebruik lichamelijk letsel of schade kan veroorzaken.

Voorbeelden van pictogrammen

De volgende pictogrammen worden gebruikt om risico's en mogelijke schade onder de aandacht te brengen.



Het symbool  geeft aan dat dit een symbool bevat om de aandacht te trekken (waaronder een waarschuwing). In deze driehoek wordt aangegeven waartegen voorzorgsmaatregelen moeten worden genomen (in dit geval elektrische schokken).



Het symbool  geeft een verboden handeling aan. In dit symbool wordt aangegeven welke soort handelingen verboden zijn (in dit geval demontage).



Het symbool  geeft een beperking aan. In dit symbool wordt de soort beperking aangegeven (in dit geval losmaken van de stekker uit het stopcontact).



Waarschuwing!

Het kasregister bedienen



Mocht het kasregister niet goed werken, rook of een vreemde geur afgeven of anderszins abnormaal functioneren, dient u direct de stroom uit te schakelen en de stekker uit het stopcontact te halen. Als u toch doorgaat, riskeert u brand en elektrische schokken.

- Neem contact op met een servicemonteur van CASIO.



Gebruik geen vloeistoffen in de buurt van het kasregister en laat er niets in vallen. Mocht er toch vocht of iets anders in het kasregister terecht komen, dient u direct de stroom uit te schakelen en de stekker uit het stopcontact te halen. Als u toch doorgaat, riskeert u kortsluiting, brand en elektrische schokken.

- Neem contact op met een servicemonteur van CASIO.



Mocht u het kasregister laten vallen waardoor het beschadigd raakt, dient u direct de stroom uit te schakelen en de stekker uit het stopcontact te halen. Als u toch doorgaat, riskeert u kortsluiting, brand en elektrische schokken.

- Het is zeer gevaarlijk te proberen zelf het kasregister te repareren. Neem contact op met een servicemonteur van CASIO.

Waarschuwing!



Haal nooit het kasregister uit elkaar of breng er op geen enkele wijze veranderingen in aan. Het kasregister bevat onderdelen die onder hoogspanning staan, waardoor het risico op brand en elektrische schokken bestaat.

- Neem contact op met een servicemonteur van CASIO voor alle reparaties en onderhoudswerkzaamheden.

Stekker en stopcontact



Gebruik uitsluitend een toegestaan contactpunt (100V~240V). Als u een contactpunt met een afwijkende spanning gebruikt, riskeert u brand, elektrische schokken en het defect raken van het kasregister. Door overbelasting van een stopcontact kan het risico op oververhitting en brand ontstaan.



Controleer of de stekker zo ver mogelijk in het stopcontact is gestoken. Door losse pluggen ontstaat het risico op elektrische schokken, oververhitting en brand.

- Gebruik het kasregister nooit als de stekker beschadigd is. Steek de stekker nooit in een contact dat los is geraakt.



Stof dat zich in de loop van de tijd op de pennen van de stekker heeft verzameld, kunt u afvegen met een droge doek. Vocht heeft een nadelige invloed op de isolatie.

Daardoor ontstaat het risico op elektrische schokken en brand als stof op de pennen is opgehoopt.



Voorkom beschadiging van snoeren en stekkers en breng er in geen geval veranderingen in aan. Als u blijft werken met een beschadigd snoer, kan dit de isolatie opheffen, de interne bedrading blootleggen en kortsluiting veroorzaken, waardoor het risico op elektrische schokken en brand ontstaat.

- Neem contact op met een servicemonteur van CASIO als het snoer of de stekker moeten worden gerepareerd of onderhouden.



Let op!



Plaats het kasregister nooit op een onstabiel of oneffen vlak. Hierdoor kan het kasregister - vooral wanneer de lade geopend is - vallen, waardoor het risico op brand, elektrische schokken en niet meer functioneren ontstaat.



Zet het kasregister nooit op de volgende plaatsen.

- In vochtige of stoffige ruimten of in ruimten waar het kasregister direct in contact komt met hete of koude lucht.
- In de volle zon, in een afgesloten voertuig of in andere ruimten waar de temperatuur hoog kan oplopen.

De hierboven genoemde omstandigheden kunnen er de oorzaak van zijn dat het kasregister niet meer werkt, waardoor brandgevaar ontstaat.



Zorg dat er geen knikken in het snoer komen, laat het niet beklemd raken tussen bureaus of ander meubilair en zet nooit zware voorwerpen op het snoer. Als u dit doet, kan dit kortsluiting of breuk in het snoer veroorzaken, waardoor brandgevaar en gevaar van elektrische schokken ontstaat.



Wanneer u de stekker uit het stopcontact haalt, dient u aan de stekker te trekken en nooit aan het snoer. Als u aan het snoer trekt, kan dit beschadigd raken, kan de bedrading breken of kan kortsluiting ontstaan, waardoor brandgevaar en gevaar van elektrische schokken ontstaat.



**Raak de stekker nooit met natte handen aan. Hierdoor riskeert u elektrische schokken. Als u aan het snoer trekt, kan dit beschadigd raken, kan de bedrading breken of kan kortsluiting ontstaan, waardoor brandgevaar en gevaar van elektrische schokken ontstaat.
Raak nooit de printkop en schrijffrol aan.**

HET KASREGISTER UITPAKKEN	8
SNELSTART	9
ALGEMENE INLEIDING CASIO 140CR.....	13
KASSAONDERDELEN BESCHREVEN	13
UITLEG STANDEN FUNCTIESLOT	13
UITLEG BEDIENDESDISPLAYS	14
TOETSENBORD LAYOUT	14
BASISHANDELINGEN EN INSTELLINGEN.....	15
TIJD EN DATUM WEERGEVEN	15
WISSELGELD IN LADE DOEN.....	15
OMZETGROEPEN ZONDER VASTE PRIJS REGISTREREN	16
REGISTRATIE OP OMZETGROEP	16
OMZETGROEPEN MET VASTE PRIJS PROGRAMMEREN EN REGISTREREN.....	17
PROGRAMMEREN VAN EEN VASTE PRIJS.....	17
KOPPELEN VAN DE BTW AAN EEN OMZETGROEP	17
OMZET OP GROEPEN REGISTREREN MET INGESTELDE PRIJZEN	17
PLU'S PROGRAMMEREN EN REGISTREREN.....	18
PROGRAMMEREN VAN EEN PLU PRIJS	18
PLU'S REGISTREREN	18
KORTING EN TOESLAG PROGRAMMEREN EN REGISTREREN.....	20
VASTE KORTING PROGRAMMEREN	20
KORTING REGISTREREN.....	20
RETOURNEREN.....	21
RETOURNEREN IN RF MODE	21
DIVERSE HANDELINGEN	21
REFERENTIE NUMMER TOEVOEGEN	21
ONTVANGEN GELD REGISTREREN.....	22
UITBETAALD GELD REGISTREREN	22
LADE OPENEN ZONDER VERKOOP OF RETOUR TE REGISTREREN	22
CORRECTIES.....	23
CORRECTIE VAN EEN INGEVOERD, MAAR NOG NIET GEREGISTREERD ARTIKEL.....	23
CORRECTIE VAN EEN GEREGISTREERD ARTIKEL	23
RAPPORTEN.....	24
DAGRAPPORTAGE AFDrukKEN	24

GEAVANCEERDE PROGRAMMA INSTELLINGEN.....	26
NEGATIEVE PRIJS PROGRAMMEREN VOOR EEN OMZETGROEP	26
PROBLEMEN OPLOSSEN	27
HET KASREGISTER WERKT HELEMAAL NIET	28
ALS DE KASSALADE NIET OPEN GAAT	28
ACCESSOIRES BIJ UW CASIO 140CR.....	29
SPECIFICATIES 140CR.....	30

Gefeliciteerd! , met de aanschaf van uw CASIO 140CR!

Wij zijn blij met uw keuze voor het elektronische kasregister van CASIO, dat jarenlang mee zal gaan. De bediening van een kasregister van CASIO is heel eenvoudig en kan zonder speciale training worden aangeleerd. Alle basis handelingen staan in deze handleiding, dus is het raadzaam deze altijd bij de hand te houden.

Neem contact op met uw CASIO leverancier als u vragen heeft over onderwerpen die niet specifiek in deze handleiding aan de orde komen.



Manufacturer:
CASIO COMPUTER CO., LTD.
6-2, Hon-machi 1-chome, Shibuya-ku Tokyo 151-8543, Japan
Representative within the European Union:
Casio Europe GmbH
Casio-Platz 1, 22848 Norderstedt Germany



Het kasregister uitpakken

Voordat u verder gaat is het verstandig om eerst te controleren of de inhoud van de verpakking van uw CASIO kasregister compleet is.

De inhoud van de doos moet zijn:

- 1x CASIO 140CR afrekensysteem
- 1x Bonrol voor journaal of klantenbon
- 2x Sleutelset bestaande uit PGM en OP sleutel
- 2x Sleutels voor kassalade
- 2x Borghaken om de kassa te fixeren
- 1x Pennen- of accessoirebakje
- 1x Nederlandstalige gebruikshandleiding
- 1x Opwindspoel voor journaalrol, bestaande uit twee delen

Indien u één van de hierboven vermeldde onderdelen of accessoires ontbreekt neem dan contact op met uw CASIO verkooppunt.

Snelstart

In deze sectie van de handleiding wordt in 11 eenvoudige stappen uiteengezet hoe u het CASIO kasregister klaar maakt voor gebruik. Het is raadzaam om dit gedeelte van de handleiding goed door te nemen, ook indien u eerder met een kasregister heeft gewerkt.

Allereerst wordt de standaard installatieprocedure beschreven, gevolgd door een verwijzing naar een pagina met uitgebreide informatie over de desbetreffende functie.

1. Haal het kasregister uit de verpakking.

Haal het kasregister uit de verpakking en controleer of alle onderdelen en accessoires aanwezig zijn. Is dit niet het geval, neem dan contact op met het CASIO verkooppunt.

2. Verwijder de tape.

Verwijder de tape waarmee de losse onderdelen vast worden gehouden. Verwijder ook het plasticfolie dat aan de printerkap bevestigd is.

3. Plaats drie batterijen voor back-up van het geheugen.



open de printerkap.



let op de + en -



plaats de drie batterijen.

Belangrijk!

Deze batterijen dienen ter bescherming van de informatie in het geheugen van het kasregister bij stroomuitval of wanneer u de stekker van het kasregister uit het stopcontact haalt. De batterijen moeten worden geplaatst.

Let op!

Onjuist gebruik van de batterijen kan breuk of lekkage veroorzaken die het binnenwerk van het kasregister kan beschadigen. Let op het volgende.

- Gebruik nooit verschillende typen batterijen tegelijk.
- Gebruik nooit oude en nieuwe batterijen tegelijk.
- Laat lege batterijen nooit in de batterijhouder.
- Verwijder de batterijen als u het kasregister langere tijd niet gebruikt.
- Vervang de batterijen te minste eenmaal per jaar

WAARSCHUWING!

- Stel de batterijen niet bloot aan een directe warmtebron, voorkom kortsluiting en haal ze niet uit elkaar.
- Houd batterijen buiten het bereik van kleine kinderen.

4. Plaats het papier voor klanten- of controlebon.

Het CASIO kasregister heeft de mogelijkheid om een klanten- of controlebon af te drukken. Installeer de klantenbonrol op de manier beschreven bij 4.1 en de controlebonrol zoals de instructie bij 4.2

4.1 installeren klantenbon



Stap 1.
Open de printerkap en plaats de bonrol in de houder.



Stap 3.
Druk op de feed toets om het papier 20-30cm door te voeren.



Stap 2.
Voer het papier vanaf de onderkant van de rol in de printer.



Stap 4.
Voer het papier door de opening in de printerkap en sluit deze vervolgens.

4.2 installeren controlebon

Volg eerst de stappen 1 t/m. 3 zoals op de vorige pagina beschreven, ga daarna verder met de hieronder beschreven stap 4.



Stap 4.
Haal de papiergeleider van de opwindspoel.



Stap 7.
Zet de opwindspoel in de ruimte achter de printer, boven de papierrol.



Stap 5.
Schuif de beginrand van het papier in de groef op de as van de opwindspoel en draai het drie maal om de spoel.



Stap 8.
Druk op de feed toets om het papier zo nodig strak te trekken en plaats de printerkap terug.



Stap 6.
Zet de papiergeleider van de opwindspoel terug.

Let op!

Gebruik altijd houtvrije bonrollen. Z.g.n. 'Duplo' rollen zijn niet geschikt voor de CASIO 140CR en verminderen de gebruiksduur van de printer aanzienlijk.

5. Steek de stekker in de wandcontactdoos.



Controleer op de spanningssticker op de zijkant van het kasregister of de vereiste spanning overeenstemt met de beschikbare netspanning. Als dit het geval is steek dan de stekker in de wandcontact doos.

Komt de netspanning niet overeen met de vereiste spanning neem dan contact op met uw CASIO leverancier.

6. Datum en tijd instellen.

Steek de PGM sleutel in het functieslot.

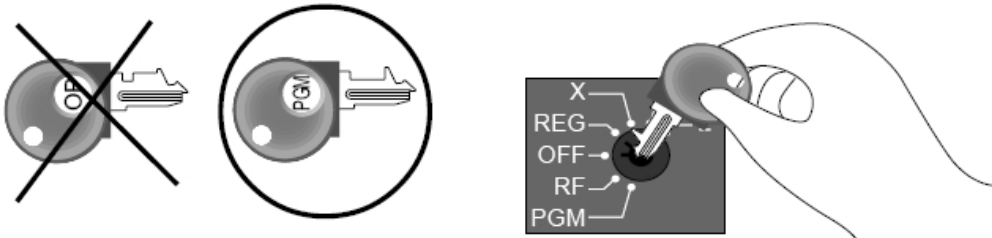

Zet de sleutel in de stand PGM, het onderstaande beeld verschijnt in het display.



Stel de datum in volgens het formaat: dag - maand - jaar.

Bijvoorbeeld: 08 januari 2010 instellen als datum gaat als volgt:

0 8 0 1 1 0

08 - 08^{ste} dag

01 - maand januari

10 - jaar 2010

Indien u een fout maakt tijdens het invoeren van de datum kunt u met **AC C** terug.
Stel de tijd in volgens het 24-uur formaat.

Bijvoorbeeld: achttien over een 's middags instellen als huidige tijd:

1 3 1 8

Indien u een fout maakt tijdens het invoeren van de datum kunt u met **AC C** terug.

7. BTW instellen.

Voor dat er met de kassa gewerkt kan worden dient de BTW ingesteld te worden.

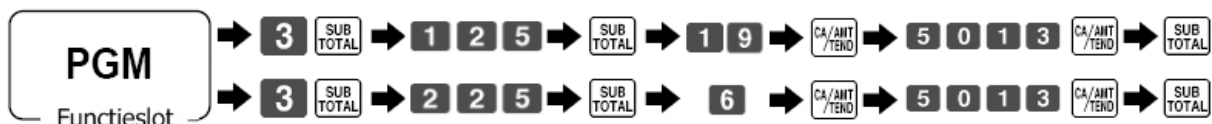

8. BTW koppelen aan een omzetgroep

Voor het gebruik van BTW dienen de ingestelde tarieven gekoppeld te worden aan een PLU of omzetgroep.



BTW tarief toets

<input checked="" type="checkbox"/> RA MR	19%
<input type="checkbox"/> PO	6%

9. Klanten- of controlebon instellen.

Bij het afdrukken van de bon heeft u de keuze tussen het afdrukken van de klantenbon of van een controlebon. Selecteer de afdrummode die overeenkomt met de installatie van de bonrol bij Stap 4.

Instellen als klantenbon:



Instellen als controlerol:



10. Afdrukken €-symbool.

Standaard wordt er als valuta symbool een • gebruikt, met de volgende handeling wijzigt u dit in het €-symbool



Voer in plaats van 1 een 0 in indien u de BTW niet langer uitgesplitst wilt hebben.

11. BTW uitsplitsen op klanten bon.

Wilt u de BTW op de bon uitgesplitst hebben volg dan onderstaande handeling. Is dit voor u niet van belang hoeft u niets te doen.



Voer in plaats van 200 een 0 in indien u de BTW niet langer uitgesplitst wilt hebben.

Algemene inleiding CASIO 140CR

In dit gedeelte van de handleiding worden de verschillende onderdelen van de kassa beschreven.

Kassaonderdelen beschreven



Bediendedisplay

LCD met achtergrond verlichting.

Functieslot

Hiermee selecteert u de mode waarin gewerkt wordt, bijvoorbeeld: REG, PGM of RF.



Toetsenbord

Dit wordt gebruikt voor onder andere het registreren van omzet.

Uitleg standen functieslot

Het functieslot heeft verschillende standen, elke stand staat voor een andere modus. Tijdens het registreren dient de functiesleutel in de stand REG te staan. Aan het einde van de dag bij het afdrukken van rapporten dient de X of Z stand gekozen te worden. Hieronder volgt een overzicht van de verschillende standen en beschrijvingen.

Om het functieslot te gebruiken worden functiesleutels meegeleverd.

	sleutel	gebruiker	standen
  OP sleutel PGM sleutel	PGM	manager/eigenaar	Alle
	OP	bediende/verkoper	REG, CAL, OFF

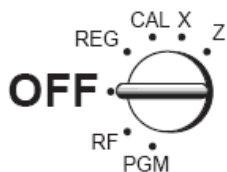

Functieslot	Modus	Beschrijving
CAL	Calculator	Calculator stand
Z	Reset	Leest omzetgegevens uit het geheugen en wist de gegevens.
X	Lees	Leest omzetgegevens uit het geheugen zonder te wissen.
REG	Registreren	Normale registratie.
OFF	Stand-by	Kasregister op stand-by.
RF	Retour	Registratie van retourneringstransactie.
PGM	Programmeren	Programmeren van het kasregister.

Uitleg bediendedisplays

Het kasregister is voorzien een bediendedisplay, tijdens registratie worden op dit display diverse informatie weergegeven.

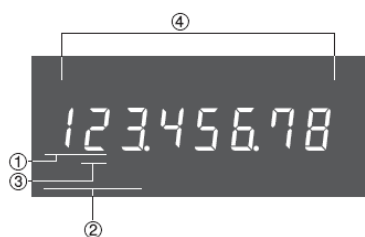



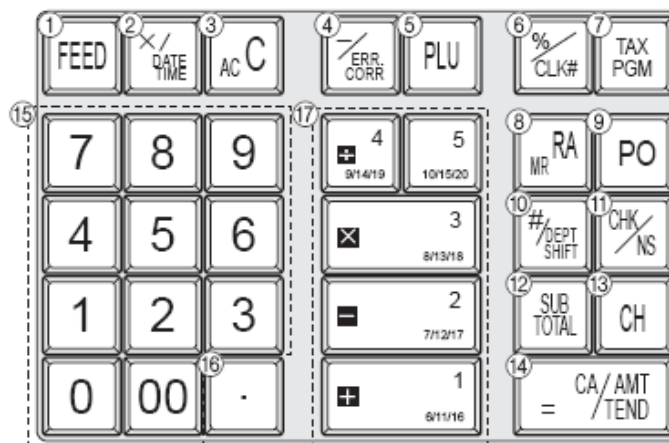

1. omzetgroepnummer	Dit gedeelte geeft de geregistreerde omzetgroep weer.
2. PLU nummer	Dit gedeelte geeft de geregistreerde PLU weer.
3. aantal bij herhaling	Geeft het aantal herhalingen weer.
4. numeriek	Hier worden ingevoerde bedragen weergegeven.

Toetsenbord layout



- | | | | | | |
|----|--|---|-----|--|---|
| 1. | | Gebruik deze toets om papier van de printer door te voeren. | 7. | | Programmeer de BTW tarieven. |
| 2. | | Vermenigvuldigingstoets, laat tevens datum en tijd zien. | 8. | | Ontvangsten op rekening boeken. In CALC mode: uit geheugen oproepen |
| 3. | | Wist nog niet geregistreerde gegevens. | 9. | | Uitbetaald bedrag. |
| 4. | | Registreer een kortingsbedrag, annuleer een volledige transactie. | 10. | | Geef referentie nummer in, Omzetgroep shift. |
| 5. | | Voer een PLU in m.b.v. het PLU nummer. | 11. | | Registreer een bedrag betaald met cheques. |
| 6. | | Registreer een kortingspercentage of meld een bediende aan. | 12. | | Geeft het subtotaal van de huidige registraties. |

- | | | | | | |
|-----|---|--|-----|--|--------------------------------|
| 13. |  | Registratie op rekening. | 15. |   | Toetsen voor numerieke invoer. |
| 14. |  | Registreer een contant betaald bedrag. | 16. |  | Decimaal toets. |

Basishandelingen en instellingen

Tijd en datum weergeven

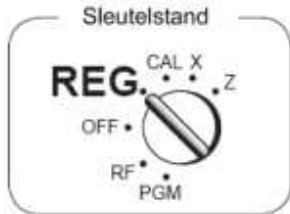

Wanneer er geen registratie plaats vindt is het mogelijk om de huidige tijd en datum weer te geven in het display.



13-53

Uren / minuten



08-01-10

Dag / maand / jaar



0.00

• Knippert per seconde

Wisselgeld in lade doen

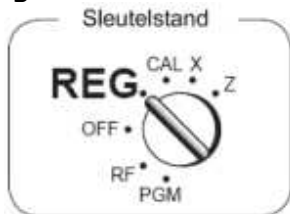

Het is mogelijk om de kassalade te openen zonder een registratie uit te voeren. Dit is onder andere nodig bij het aanvullen van het wisselgeld in de kassalade. (het is ook mogelijk om hiervoor de RC toets te gebruiken)

Handeling



Bon

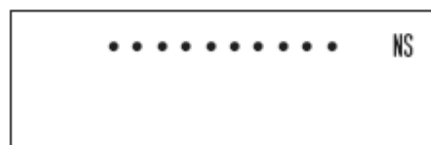

Omzetgroepen zonder vaste prijs registreren

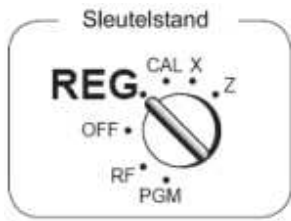

Het is mogelijk om zonder vooraf ingestelde prijzen omzet direct te registreren met behulp van de omzetgroepstoetsen op het kasregister. Hieronder volgen een aantal voorbeelden hoe u kunt werken met omzetgroepen.

Registratie op omzetgroep

Verkoop met sub totaal

Art. prijs	€ 1.00	€ 2.00	€ 0.30
Aantal	1	1	1
Groep	1	10	15
Contant	€ 5.00		

Handeling

1 0 0 [+1] 51116

Groep 1

2 0 0 [+5] 19150

Groep 10

3 0 [+5] 19150

Groep 15

SUB TOTAL

5 0 0 [=] CA / AMT / TEND

Contant

Bon

01.....1.00 — Groep nr. / art. prijs

10.....2.00

15.....0.30

• 3.30 ST — Totaal bedrag

• 5.00 CA — Ontvangen bedrag

• 1.70 CG — Wisselgeld

Verkoop herhalen

Art. prijs	€ 1.00	€ 1.35
Aantal	2	3
Groep	1	2

Handeling

1 0 0 [+1] 51116

Art. prijs

+1 51116

3 X / DATE / YEAR

Aantal — 'maal'

1 3 5 [-2] 71207

SUB TOTAL

[=] CA / AMT / TEND

Bon

01.....1.00 — Herhaling

01.....1.00

3 X — Verkoop aantal

• 1.35 @ — Art. prijs

02.....4.05

• 6.05 CA

Verkoop op rekening

Art. prijs	€ 1.00	€ 2.00	€ 3.00
Aantal	1	1	1
Groep	1	2	1

Handeling

1 0 0 [+1] 51116

2 0 0 [-2] 71207

3 0 0 [+1] 51116

SUB TOTAL

CH

Op rekening

Bon

01.....1.00

02.....2.00

01.....3.00

• 6.00 CH — Op rekening

Het is niet mogelijk om het ontvangen bedrag in te geven bij gebruik van de [CH] toets.

Deelbetaling

Art. prijs	€2.00	€3.00	€4.00
Aantal	1	1	1
Groep	1	2	1
Contant	€ 5.00		

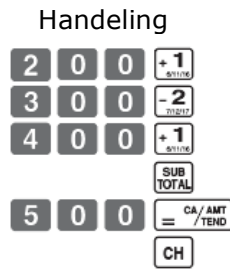

Bon

01	••••	2.00	
02	••••	3.00	
01	••••	4.00	
		•9.00	ST
		•5.00	CA
		•4.00	CH

— Contant
 — Op rekening

Omzetgroepen met vaste prijs programmeren en registreren

Het is mogelijk om een vaste prijs voor een omzetgroep te programmeren. Dit is niet persé nodig, u kunt ook, zoals hierboven beschreven, handmatig de prijs ingeven.

Programmeren van een vaste prijs

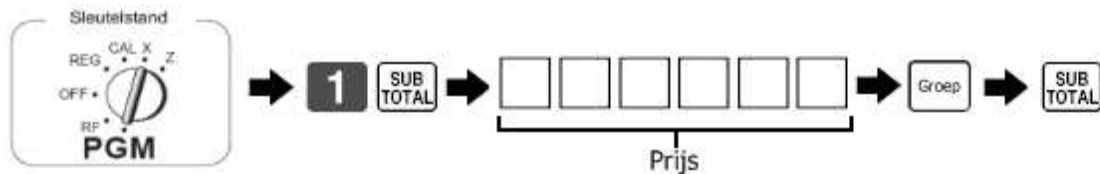

Koppelen van de BTW aan een omzetgroep



BTW tarief toets

RA/MR	19%
PO	6%

Omzet op groepen registreren met ingestelde prijzen

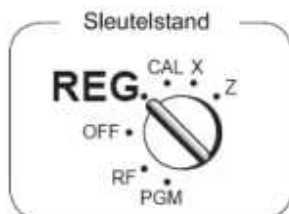

Het registreren van omzetgroepen met vooraf ingestelde prijzen is eenvoudig, op de volgende pagina een voorbeeld.

Omzetgroep met vaste prijs registreren

Art. prijs	€1.00	€2.20	€11.00
Aantal	1	2	4
Groep	1	2	3
Contant	€50.00		

Handeling

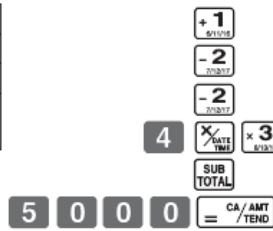

Bon

01	••••	1.00	—	Artikelprijs groep 1
02	••••	2.20	—	Artikelprijs groep 2
02	••••	2.20	—	Herhaling
		4	X	Herhalingsymbool
		• 11.00	@	Artikelprijs groep 3
03	••••	44.00		
		• 49.40	ST	
		• 50.00	CA	Contant ontvangen
		• 0.60	CG	Wisselgeld

PLU's programmeren en registreren

Voordat u PLU's kunt registreren dient u minimaal een prijs aan de PLU te koppelen. Het is niet mogelijk om, zoals bij omzetgroepen, te registreren zonder ingestelde prijzen.

Programmeren van een PLU prijs

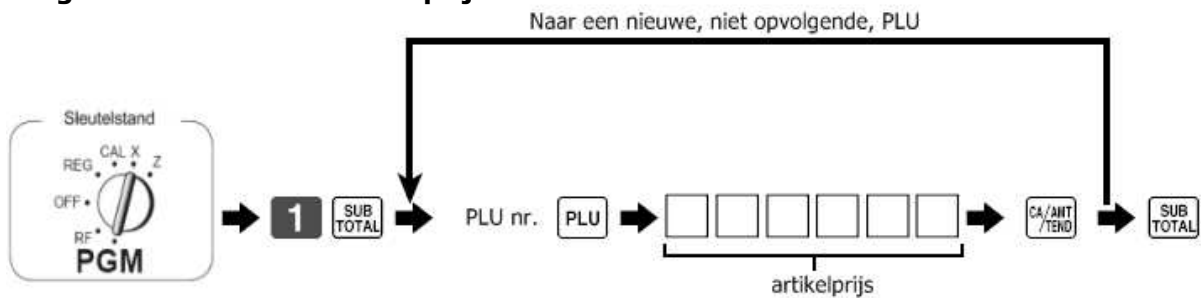

PLU's registreren

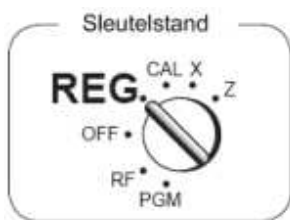

Het registreren van PLU's is vergelijkbaar met de registratie van omzet op groepen.

Verkoop los artikel

PLU nummer	1	2
PLU prijs	€1.00	€2.00
Aantal	2	4
Groep	1	1
Contant	10.00	

Handeling



Bon

001	••••	1.00	—	PLU nummer
001	••••	1.00	—	Herhaling
		4	X	Herhalings symbool
		• 2.00	@	PLU prijs
002	••••	8.00		
		• 10.00	CA	Contant

Verkoop herhalen

Art. prijs	€1.00	€1.35
Aantal	2	3
Groep	1	2

Handeling

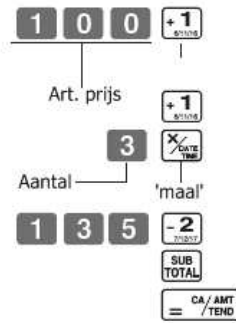

Bon

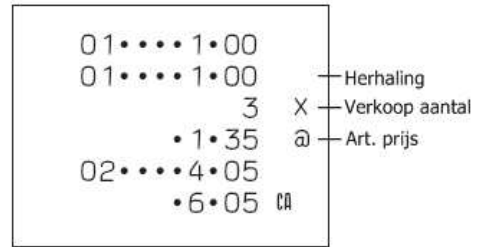

Korting en toeslag programmeren en registreren

Met het CASIO kasregister kunt u op een eenvoudige manier korting en/of toeslagen registreren. Dit kan onder andere nodig zijn bij het registreren van een aanbieding of het reduceren van een prijs, bijvoorbeeld vanwege een lichte beschadiging.

U kunt een vooraf gestelde waarde gebruiken als korting of toeslag, maar het is ook mogelijk om dit per geval apart te doen.

Vaste korting programmeren

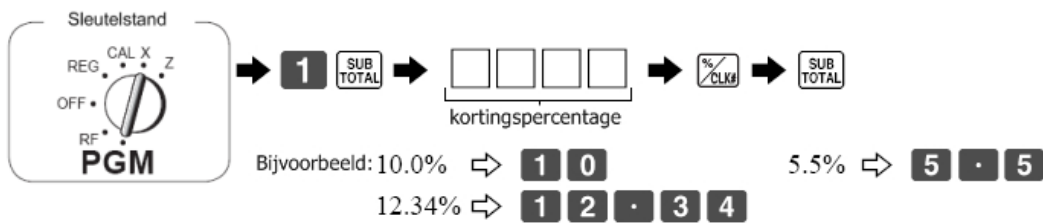

Korting registreren



Registratie van een korting of toeslag kan op twee verschillende manieren gebeuren. Hieronder een aantal voorbeelden. Het eerste voorbeeld gaat om een 50 cent korting, die niet vast geprogrammeerd staat.

Korting registreren

Bon

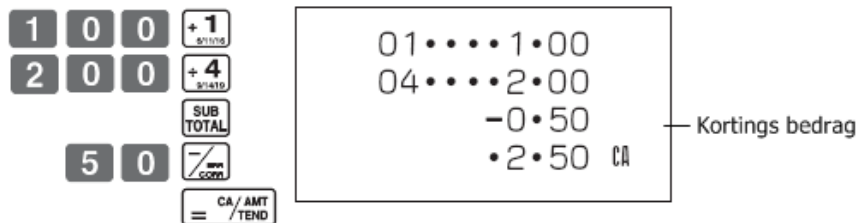

Vast en variabel

2,5% toeslag/korting is geprogrammeerd onder de toets en toegepast op het eerste artikel.

7% toeslag/korting is toegepast over het subtotaal.

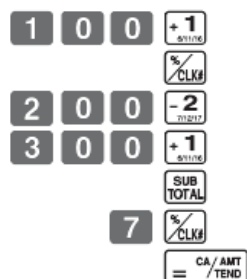

Toeslag

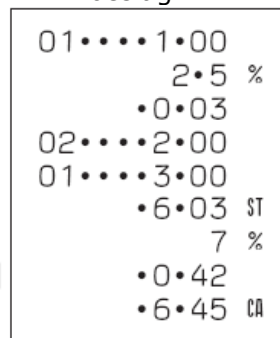

Korting

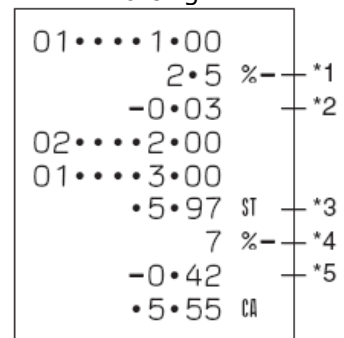

- *1 Toeslag/kortingspercentage
- *2 Toeslag/kortingsbedrag
- *3 Subtotaal
- *4 Toeslag/kortingspercentage
- *5 Toeslag/kortingsbedrag

Retourneren

Het kan natuurlijk voorkomen dat er artikelen door een klant, om welke reden dan ook, teruggebracht wordt. Het terug nemen van artikelen gebeurt doorgaans in de retour mode (RF)

Retourneren in RF mode

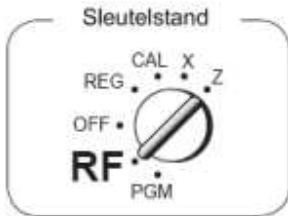

Registratie in de RF mode is niets anders dan in de REG mode met als verschil dat alles wat in deze RF mode wordt geregistreerd, teruggenomen wordt.

Art. prijs	1.00	2.00
Aantal	1	1
Groep	2	3

Handeling

1 0 0 [-2] 2/2017
 2 0 0 x 3 0/1018
 SUB TOTAL
 CA / AMT = / TEND

Bon

13-55#0074 RF — Retour mode indicator
 02.....1.00
 03.....2.00
 • 3.00 CA

Let op!

Draai na het registreren in de RF mode de sleutel direct terug naar de REG mode om foutieve registraties te voorkomen.

Diverse handelingen

Referentie nummer toevoegen



Het is mogelijk om op de bon een extra referentie nummer toe te voegen.

Handeling

1 2 3 4
 5 6 7 8 % SHIFT
 5 0 + 1 0/1018
 CA / AMT = / TEND

Bon

#12345678 — Referentie nummer
 08-01-10
 13-59#0062
 01.....0.50
 • 0.50 CA

Ontvangen geld registreren

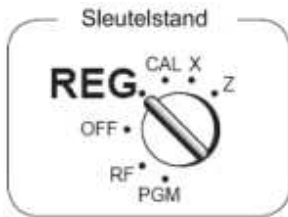

Indien u geld ontvangt zonder direct een artikel, dienst of anderszins te leveren kan dit via RA toets.

Handeling

6 0 0 0

Bon

• 6 • 00 RA — Ontvangen

Uitbetaald geld registreren



Indien u geld uit de kassalade halen zonder een artikel retour te nemen gebruikt u de PO toets.

Handeling

12345678
Referentie nummer
1 0 0 0 PO

Bon

12345678 — Referentie nummer
08-01-10
13-57#0060
• 10 • 00 PO — Uitbetaald

Lade openen zonder verkoop of retour te registreren

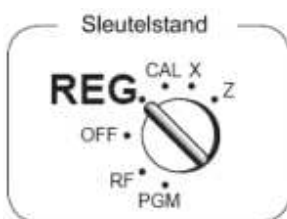

Wilt u de kassalade openen oom bijvoorbeeld wisselgeld bij te vullen kan dat via de CHK/NS toets.

Handeling

Bon

•••••••• NS

Correcties

Correcties kunnen op twee manieren gebeuren:

- nadat een prijs of aantal is ingevoerd, maar nog geen artikel geregistreerd
- direct na het registreren van een artikel

Correctie na een ingevoerde prijs of aantal zonder artikel registratie

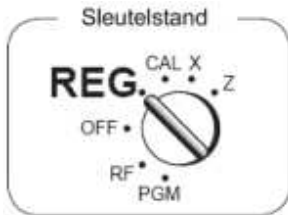

Correctie van een ingevoerd, maar nog niet geregistreerd artikel gebeurt door na het invoeren op de correctie, **AC C**, toets te drukken.

1. Per abuis € 4,00 ingegeven in plaats van € 1,00.

Handeling

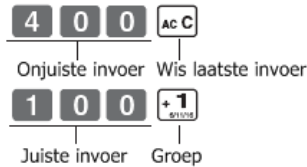

Bon

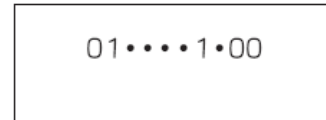

2. Onjuiste vermenigvuldiging, eerst prijs ingegeven in plaats van het aantal.

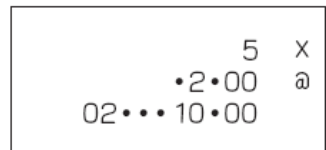

Correctie van een geregistreerd artikel



Correctie van een geregistreerd artikel gebeurt door na de registratie de errortoets **ERR CORR**, te gebruiken.

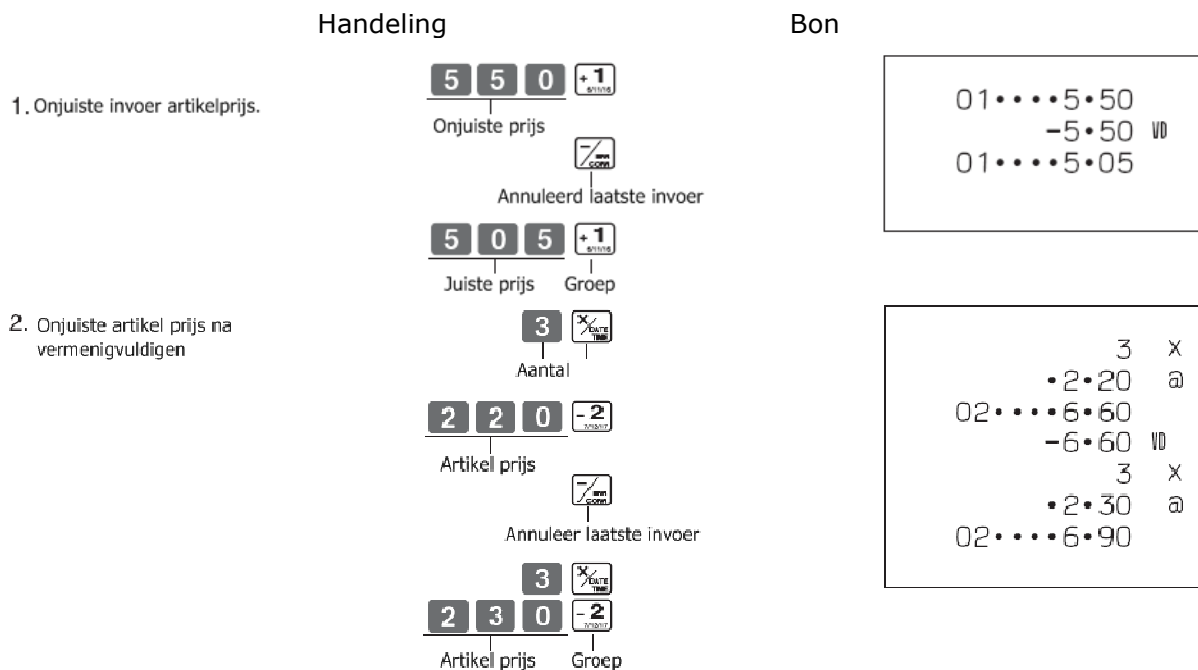

Rapporten

Het is tijdens openingsuren op elk gewenst moment mogelijk om een X rapport af te drukken, dit heeft géén invloed op de dagrapportage.

Na sluitingstijd dient u een Z rapport af te drukken, de dagomzettellers worden gereset.

Let op!

In alle volgende voorbeelden wordt de sleutelstand Z gebruikt, dit wist alle omzetgegevens, om alleen gegevens uit te lezen dient u de sleutelstand X te gebruiken. Dit wijzigt verder niets aan de te volgen handeling.

Dagrapportage afdrukken

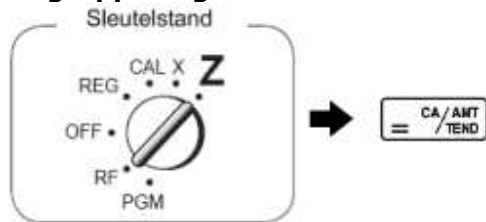

Het omzetdagrapport bevat de verkoopgegevens, van de huidige dag.

Sleutelstand X; uitlezen zonder omzet te resetten (lezen)

Sleutelstand Z; uitlezen, daarna omzet resetten (wissen)

Zie de volgende pagina voor het afdruk voorbeeld.

1#08-01-10	Bediende / datum
19-35#0086	Tijd / volgnummer
0001 Z	Resetnummer / resetsymbool
01.....48	Groep nummer / aantal
•166•94	Omzet bedrag
02.....61	
•1259•15	
03.....44	
•15175•39	
20.....	
•75•00	
158 *	Bruto aantal
•16676•48 *	Bruto bedrag

•1•40 -	Kortingsbedrag
•0•91 %-	Kortings / toelagpercentage
•1182•64 TA	Belastbaar bedrag BTW1
•62•07 TX 1	Bedrag BTW1
•167•45 *TA	Belastbaar bedrag BTW2
•16•75 TX2	Bedrag BTW2
46 NT	Aantal netto verkoop
•16675•99 NT	Bedrag netto verkoop
1•16675•99	Verkoop bediende 1
47 CA	Aantal contant registraties
•16513•99 CA	Bedrag contant registraties
4 CH	Aantal op rekening registraties
•92•00 CH	Bedrag op rekening registraties
1 CK	Aantal pin/cheque registraties
•70•00 CK	Bedrag pin/cheque registraties
•15•00 RA	Bedrag ontvangen op rekening
•10•00 PO	Bedrag uitbetaald
4 VB	Aantal annuleringen
1 RF	Aantal retouren
•3•00 RF	Bedrag retouren
16 CA X	Aantal contant toets handelingen
1 NS	Aantal lade open handelingen
•16518•99 CA #	Contant in lade
•92•00 CH #	Verkoop op rekening
•70•00 *CK	Pin/ cheque in lade
000001	Groototaal (niet te resetten)
6675•99	

PLU rapportage afdrucken

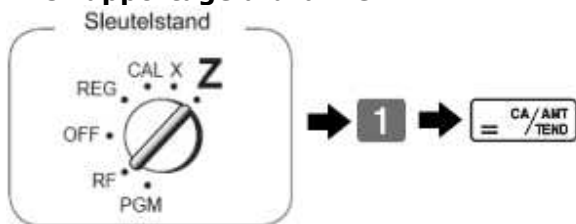

Het plu omzetrapportage bevat de verkoopgegevens, van alle PLU's.

Sleutelstand X; uitlezen zonder de verkopen te resetten (lezen).
Sleutelstand Z; uitlezen, daarna resetten (wissen).

08-01-10	
18-16#0238	
#01#0001 Z	Reset teller
001.....12	PLU nummer / Aantal verkocht
•12•00	Bedrag
002.....27	
•97•00	
100.....10	
•180•00	
1284	PLU totaal aantal
•10856•89	PLU totaal bedrag

Periodieke rapportage

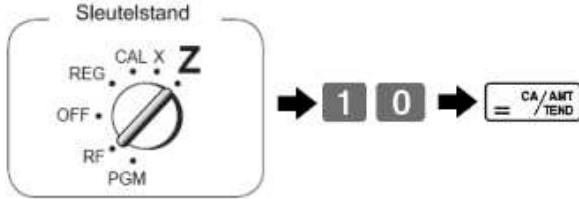

Het periodieke rapport geeft een overzicht van de omzetten over een bepaalde periode, bijvoorbeeld de omzetten van een hele week.

Dit rapport is zowel in X als in Z mode af te drukken.

De periode is afhankelijk van wanneer het vorige periodieke rapport is afgedrukt.

08-01-10	Datum
19-50#0087	Tijd / volgnummer
# 10#.....	X } Periodiek lees symbool
	X }
77 *	Bruto aantal
• 1116•90 *	Bruto bedrag
11 NT	Netto aantal
• 1116•90 NT	Netto bedrag

Geavanceerde programma instellingen

In deze sectie van de handleiding komen een aantal geavanceerde programma instellingen aan de orde. Door de instructies in deze sectie te volgen kunt u het kasregister verder aanpassen aan uw eigen specifieke wensen en eisen.

Negatieve prijs programmeren voor een omzetgroep.

Stap 1:

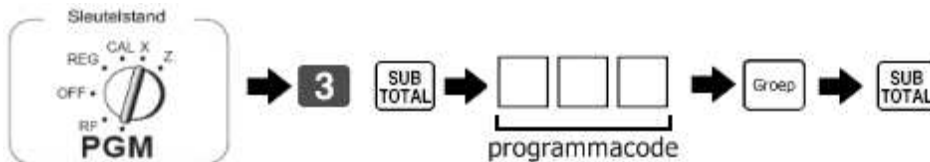

	programmacode
Normale groep	0
Negatieve groep	100

Stap 2:



Let op!

Draai na het registreren in de RF mode de sleutel direct terug naar de REG mode om foutieve registraties te voorkomen.

Problemen oplossen

Het is natuurlijk altijd mogelijk dat zich tijdens gebruik een probleem voordoet, op de volgende pagina's kun u vinden hoe u deze problemen op kunt lossen.

Displaymelding	Betekenis	Actie
E001	De stand van het functieslot is veranderd vóór afsluiting.	Zet het functieslot terug in de oorspronkelijke stand en sluit de handeling af.
E008	Registratie zonder een verkopernummer te hebben ingevoerd.	Voer een verkopernummer in.
E090	Totalen blijven in geheugen	Positie sleutelstand in Z en druk op CA/AMT
E094	Printer probleem.	Verwijderd vastzittend papier. Draai de sleutel naar OFF en vervolgens naar REG. Blijft het probleem zich voordoen neem dan contact op met uw leverancier.
L	Back-up batterijen leeg	Vervang de back-up batterijen. Let op! laat de stekker in het stopcontact
Geen datum of tijd geprint op klantenbon, papier transporteert onvoldoende uit de kassa	Printer ingesteld als journaal printer	Programmeer kassa op uitgifte klantenbon
Lade opent na enkele artikelgroep registratie direct	Status van artikelgroep is enkelvoudige verkoop	Programmeer groep toets met status normaal
Omzet gegevens lijken niet geschoond na printen rapport, einde van de openingstijd	Gebruik van positie X om rapporten af te drukken	Positie sleutelstand in Z en druk op CA/AMT
Programmatie lijkt geschoond als stekker uit stopcontact is geweest of spanning uit	Geen of lege (onvoldoende spanning) batterijen	Plaats nieuwe batterijen
Geld kan niet uit lade worden gehaald	Geen netspanning op het stopcontact	Beweeg palletje onderzijde geldlade
Kan niet negatief afslaan	Er is een beperking dat er niet negatief aangeslagen mag worden.	Zie pagina 26
Als ik registreer krijg ik een negatieve waarde	Groep geprogrammeerd met een negatieve waarde	Zie pagina 26
Komt geen BTW op de bon	Programmeringinstelling is niet correct	Zie pagina 12

Het kasregister werkt helemaal niet

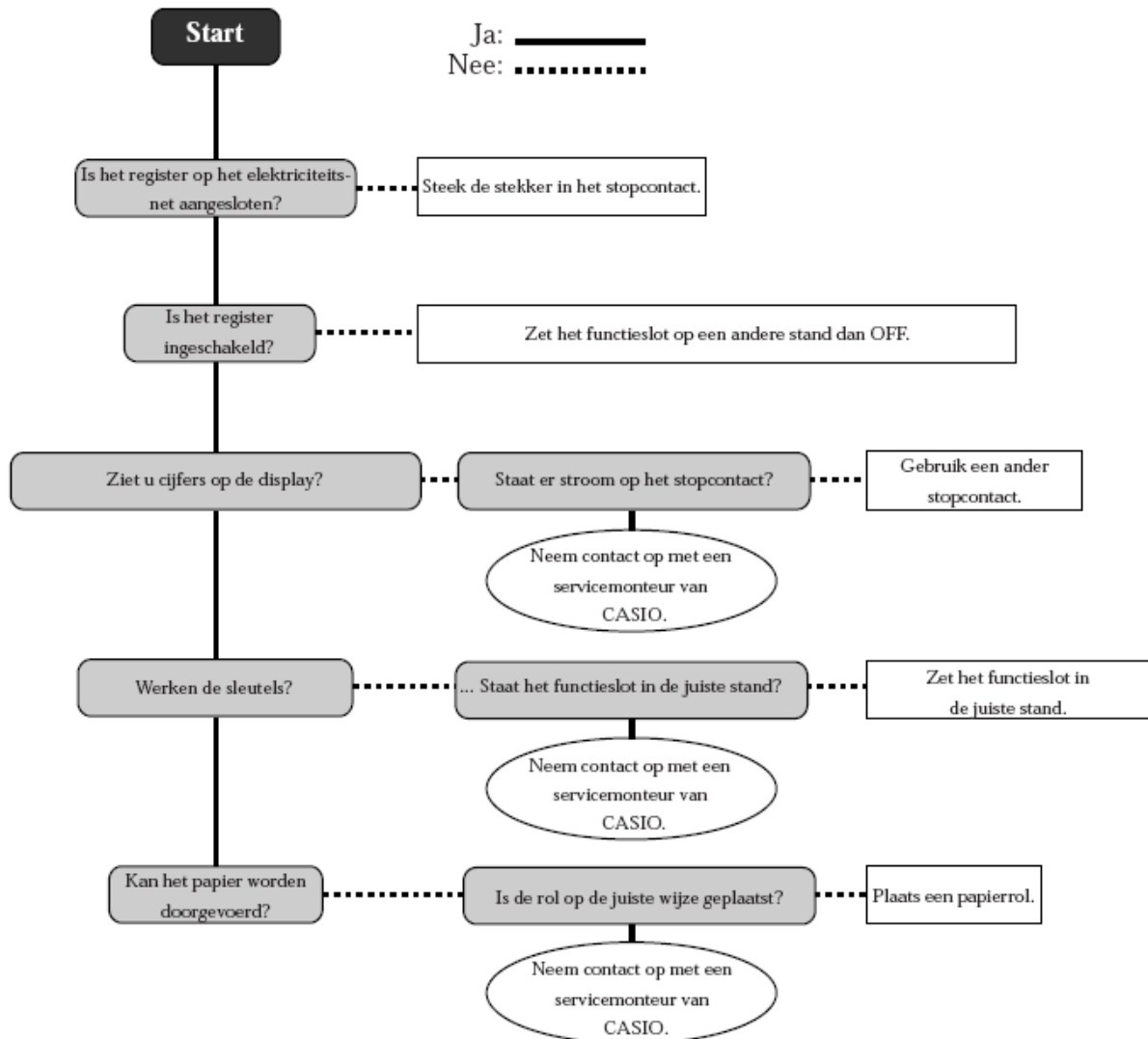

Als de kassalade niet open gaat

U kunt de kassalade ten allen tijde handmatig openen door de schakelaar onder de lade.

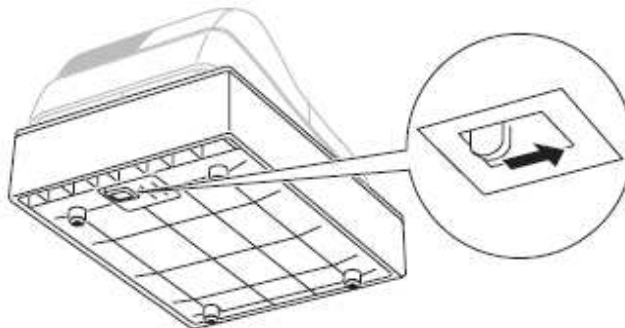

Accessoires bij uw CASIO 140CR

WT-92, vochtwerende toetsenbordbeschermmat.

Optioneel kunt u bij uw 140CR een vochtwerende toetsenbordbeschermmat aanschaffen. Deze beschermt het toetsenbord van de 140CR tegen lichte vochtschade.

P-5880H, houtvrije bonrol.

Het CASIO kasregister moet voorzien worden van een houtvrije bonrol 58 x 80mm (BxD)

Bij uw CASIO verkooppunt kunt u meer informatie krijgen m.b.t. deze accessoires.

Specificaties 140CR

Toetsenbord	invoer	10 toetsensysteem, buffergeheugen
Display	bediendisplay	Bedrag 8 cijfers (nulonderdrukking) Omzetgroep/PLU nummer, aantal herhalingen
Printer	Bonprinter	Enkelvel thermische printer (afdrukken van klanten-/controlebonnen) 12 cijfers (bedrag 10 cijfers, 2 symbolen)
	opwindspoel bonrol	Automatisch oprollen 58 mm x 80 mm Ø (Max.), houtvrij CASIO P-5880H
Datum/tijd		Automatisch afdrukken van datum op klanten-/controlebon Automatische kalender 24-uurssysteem
Alarm		Invoer bevestigingssignaal; Foutalarm
Back-up batterij		De effectieve levensduur van de geheugenbeveiligingsbatterijen (drie nieuwe SUM-3 of UM-3 type batterijen) is ongeveer een jaar vanaf plaatsing in het kasregister.
Voedingsspanning		Als genoteerd op het plaatje aan de rechterzijde van het register.
Bedrijfstemperatuur		0 °C ~ 40 °C
Luchtvochtigheid		10 ~ 90%
Afmetingen en gewicht		205mm x 410mm x 450mm 8kg (grote lade)

*** Specificaties en ontwerp kunnen zonder voorafgaande kennisgeving worden gewijzigd.**

POS-Line B.V.

 www.pos-line.nl

 info@pos-line.nl

BLANCO PAGINA