

ELEKTRONISCH KASREGISTER

# SE-C300

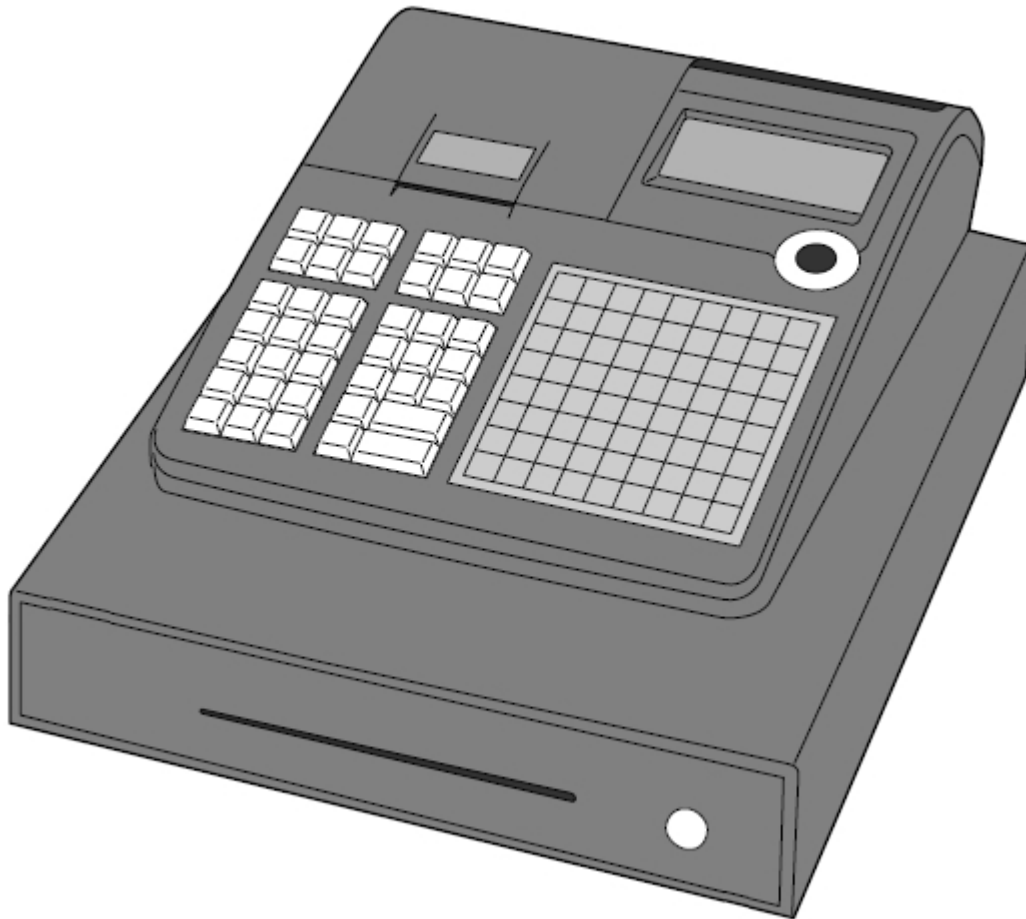

Eu NL v0.99

GEBRUIKERSHANDLEIDING

**CASIO**®

## Voorzorgsmaatregelen

- Lees voor de juiste en veilige bediening van dit product deze handleiding zorgvuldig door en volg de instructies op.  
Houd deze handleiding na lezing paraat, zodat u er makkelijk in kunt teruglezen.  
Bewaar alle informatie goed.
- Neem altijd de waarschuwingen en speciale aanwijzingen op het product in acht.

## De pictogrammen

In deze handleiding worden verschillende pictogrammen gebruikt om de veilige bediening van dit product onder de aandacht te brengen. Door deze in acht te nemen, kunt u lichamelijk letsel bij de bediende en ander personeel voorkomen, evenals schade aan eigendommen en aan dit product. De betekenis van de pictogrammen wordt hieronder uiteengezet.



Geeft aan dat bij verkeerd gebruik een risico bestaat van ernstig lichamelijk letsel of zelfs overlijden.



Geeft aan dat verkeerd gebruik lichamelijk letsel of schade kan veroorzaken.

## Voorbeelden van pictogrammen

De volgende pictogrammen worden gebruikt om risico's en mogelijke schade onder de aandacht te brengen.



Het symbool  geeft aan dat dit een symbool bevat om de aandacht te trekken (waaronder een waarschuwing). In deze driehoek wordt aangegeven waartegen voorzorgsmaatregelen moeten worden genomen (in dit geval elektrische schokken).



Het symbool  geeft een verboden handeling aan. In dit symbool wordt aangegeven welke soort handelingen verboden zijn (in dit geval demontage).



Het symbool  geeft een beperking aan. In dit symbool wordt de soort beperking aangegeven (in dit geval losmaken van de stekker uit het stopcontact).



## Waarschuwing!

---

### Het kasregister bedienen



**Mocht het kasregister niet goed werken, rook of een vreemde geur afgeven of anderszins abnormaal functioneren, dient u direct de stroom uit te schakelen en de stekker uit het stopcontact te halen. Als u toch doorgaat, riskeert u brand en elektrische schokken.**

- Neem contact op met een servicemonteur van CASIO.



**Gebruik geen vloeistoffen in de buurt van het kasregister en laat er niets in vallen. Mocht er toch vocht of iets anders in het kasregister terecht komen, dient u direct de stroom uit te schakelen en de stekker uit het stopcontact te halen. Als u toch doorgaat, riskeert u kortsluiting, brand en elektrische schokken.**

- Neem contact op met een servicemonteur van CASIO.



**Mocht u het kasregister laten vallen waardoor het beschadigd raakt, dient u direct de stroom uit te schakelen en de stekker uit het stopcontact te halen. Als u toch doorgaat, riskeert u kortsluiting, brand en elektrische schokken.**

- Het is zeer gevaarlijk te proberen zelf het kasregister te repareren. Neem contact op met een servicemonteur van CASIO.

## Waarschuwing!



**Haal nooit het kasregister uit elkaar of breng er op geen enkele wijze veranderingen in aan. Het kasregister bevat onderdelen die onder hoogspanning staan, waardoor het risico op brand en elektrische schokken bestaat.**

- Neem contact op met een servicemonteur van CASIO voor alle reparaties en onderhoudswerkzaamheden.

Stekker en stopcontact



**Gebruik uitsluitend een toegestaan contactpunt (100V~240V). Als u een contactpunt met een afwijkende spanning gebruikt, riskeert u brand, elektrische schokken en het defect raken van het kasregister. Door overbelasting van een stopcontact kan het risico op oververhitting en brand ontstaan.**



**Controleer of de stekker zo ver mogelijk in het stopcontact is gestoken. Door losse pluggen ontstaat het risico op elektrische schokken, oververhitting en brand.**

- Gebruik het kasregister nooit als de stekker beschadigd is. Steek de stekker nooit in een contact dat los is geraakt.



**Stof dat zich in de loop van de tijd op de pennen van de stekker heeft verzameld, kunt u afvegen met een droge doek. Vocht heeft een nadelige invloed op de isolatie.**

**Daardoor ontstaat het risico op elektrische schokken en brand als stof op de pennen is opgehoopt.**



**Voorkom beschadiging van snoeren en stekkers en breng er in geen geval veranderingen in aan. Als u blijft werken met een beschadigd snoer, kan dit de isolatie opheffen, de interne bedrading blootleggen en kortsluiting veroorzaken, waardoor het risico op elektrische schokken en brand ontstaat.**

- Neem contact op met een servicemonteur van CASIO als het snoer of de stekker moeten worden gerepareerd of onderhouden.



**Let op!**



**Plaats het kasregister nooit op een onstabiel of oneffen vlak. Hierdoor kan het kasregister - vooral wanneer de lade geopend is - vallen, waardoor het risico op brand, elektrische schokken en niet meer functioneren ontstaat.**

**Zet het kasregister nooit op de volgende plaatsen.**



- In vochtige of stoffige ruimten of in ruimten waar het kasregister direct in contact komt met hete of koude lucht.
- In de volle zon, in een afgesloten voertuig of in andere ruimten waar de temperatuur hoog kan oplopen.

**De hierboven genoemde omstandigheden kunnen er de oorzaak van zijn dat het kasregister niet meer werkt, waardoor brandgevaar ontstaat.**



Zorg dat er geen knikken in het snoer komen, laat het niet beklemd raken tussen bureaus of ander meubilair en zet nooit zware voorwerpen op het snoer. Als u dit doet, kan dit kortsluiting of breuk in het snoer veroorzaken, waardoor brandgevaar en gevaar van elektrische schokken ontstaat.



Wanneer u de stekker uit het stopcontact haalt, dient u aan de stekker te trekken en nooit aan het snoer. Als u aan het snoer trekt, kan dit beschadigd raken, kan de bedrading breken of kan kortsluiting ontstaan, waardoor brandgevaar en gevaar van elektrische schokken ontstaat.



Raak de stekker nooit met natte handen aan. Hierdoor riskeert u elektrische schokken. Als u aan het snoer trekt, kan dit beschadigd raken, kan de bedrading breken of kan kortsluiting ontstaan, waardoor brandgevaar en gevaar van elektrische schokken ontstaat.  
Raak nooit de printkop en schrijfrol aan.

<b><u>HET KASREGISTER UITPAKKEN.....</u></b>	<b>8</b>
<b><u>SNELSTART.....</u></b>	<b>9</b>
<b><u>ALGEMENE INLEIDING CASIO SE-C300.....</u></b>	<b>14</b>
KASSAONDERDELEN BESCHREVEN .....	14
UITLEG STANDEN FUNCTIESLOT .....	15
UITLEG KLANTEN- EN BEDIENEDISPLAYS.....	16
<b><u>BASISHANDELINGEN EN INSTELLINGEN.....</u></b>	<b>18</b>
AAN- EN AFMELDEN BEDIENDE .....	19
AANMELDEN BEDIENDE .....	19
AFMELDEN BEDIENDE .....	19
TIJD EN DATUM WEERGEVEN .....	20
WISSELGELD IN LADE DOEN.....	20
<b><u>OMZETGROEPEN ZONDER VASTE PRIJS REGISTREREN.....</u></b>	<b>21</b>
REGISTRATIE OP OMZETGROEP .....	21
<b><u>OMZETGROEPEN MET VASTE PRIJS PROGRAMMEREN EN REGISTREREN.....</u></b>	<b>22</b>
PROGRAMMEREN VAN EEN VASTE PRIJS.....	22
KOPPELEN VAN DE BTW AAN EEN OMZETGROEP .....	23
OMZET OP GROEPEN REGISTREREN MET INGESTELDE PRIJZEN .....	23
<b><u>PLU'S PROGRAMMEREN EN REGISTREREN.....</u></b>	<b>24</b>
PROGRAMMEREN VAN EEN PLU PRIJS .....	24
KOPPELEN VAN DE BTW AAN EEN PLU .....	24
PLU'S REGISTREREN .....	24
PLU MET LEEFTIJD RESTRICTIE REGISTREREN .....	25
<b><u>KORTING EN REDUCTIE PROGRAMMEREN EN REGISTREREN.....</u></b>	<b>26</b>
KORTING PROGRAMMEREN.....	26
REDUCTIE PROGRAMMEREN .....	26
KORTING EN REDUCTIE REGISTREREN .....	26
<b><u>RETOURNEREN.....</u></b>	<b>27</b>
RETOURNEREN IN REG MODE .....	27
RETOURNEREN IN RF MODE .....	28
ONTVANGEN GELD REGISTREREN.....	28
UITBETAALD GELD REGISTREREN .....	28
LADE OPENEN ZONDER VERKOOP OF RETOUR TE REGISTREREN .....	29
<b><u>CORRECTIES.....</u></b>	<b>29</b>
CORRECTIE VAN EEN INGEVOERD, MAAR NOG NIET GEREGISTREERD ARTIKEL.....	29
CORRECTIE VAN EEN GEREGISTREERD ARTIKEL.....	30
CORRECTIE VAN EEN VOLLEDIGE TRANSACTIE (ANNULEREN).....	31
<b><u>DAGRAPPORT AFDRUKKEN.....</u></b>	<b>32</b>

<b><u>TEKSTEN PROGRAMMEREN.....</u></b>	<b><u>33</u></b>
INVOER VAN TEKST M.B.V. HET ALFATOETSENBORD .....	33
TOETSENBORD LAYOUT .....	33
INVOER VAN TEKST M.B.V. MULTI-TAP (SMS-STIJL) .....	34
PROGRAMMEREN PLU TEKST .....	35
PROGRAMMEREN OMZETGROEP TEKST .....	35
PROGRAMMEREN FUNCTIETOETS TEKST .....	36
PROGRAMMEREN BEDIENDENAAM .....	37
PROGRAMMEREN BON TEKSTEN .....	37
PROGRAMMEREN OVERIGE TEKSTEN .....	38
<b><u>GEAVANCEERDE INSTELLINGEN EN HANDELINGEN.....</u></b>	<b><u>39</u></b>
BERICHT AFDRUKINSTELLINGEN .....	39
PRINTERINSTELLINGEN .....	39
NEGATIEVE PRIJS PROGRAMMEREN VOOR EEN OMZETGROEP .....	39
NEGATIEVE PRIJS PROGRAMMEREN VOOR EEN PLU .....	40
LEEFTIJD RESTRICTIE PROGRAMMEREN VOOR PLU OF OMZETGROEP.....	40
<b><u>TAFELREGISTRATIESYSTEEM.....</u></b>	<b><u>41</u></b>
STANDAARD REGISTRATIE HANDELINGEN .....	41
<b><u>BEDIENDE WISSELSYSTEEM .....</u></b>	<b><u>42</u></b>
PROGRAMMERING BEDIENDE WISSEL- OF TAFELREGISTRATIESYSTEEM .....	42
<b><u>RAPPORTEN.....</u></b>	<b><u>43</u></b>
DAGELIJKS X RAPPORTEN.....	43
DAGELIJKS Z RAPPORTEN .....	45
PERIODIEKE X/Z RAPPORTEN .....	45
OVERZICHT RAPPORTEN VAN HET SE-C300 KASREGISTER.....	46
<b><u>PROBLEMEN OPLOSSEN .....</u></b>	<b><u>48</u></b>
FOUTCODES SE-C300.....	48
HET KASREGISTER WERKT HELEMAAL NIET .....	50
DISPLAY MELDINGEN.....	50
HET KASREGISTER IS VASTGELOPEN.....	51
DE STROOM IS UITGEVALLEN .....	51
<b><u>ONDERHOUD VAN UW SE-C300.....</u></b>	<b><u>52</u></b>
JOURNAAL BONROL VERVANGEN.....	52
KLANTENBONROL VERVANGEN .....	52
<b><u>ACCESSOIRES BIJ UW SE-C300.....</u></b>	<b><u>53</u></b>
<b><u>SPECIFICATIES SE-C300.....</u></b>	<b><u>54</u></b>

**Gefeliciteerd!** , u heeft zo juist de CASIO SE-C300 aangeschaft!

Wij zijn blij met uw keuze voor het elektronische kasregister van CASIO, dat jarenlang mee zal gaan. De bediening van een kasregister van CASIO is heel eenvoudig en kan zonder speciale training worden aangeleerd. Alle basis handelingen staan in deze handleiding, dus is het raadzaam deze altijd bij de hand te houden.

Neem contact op met uw CASIO leverancier als u vragen hebt over onderwerpen die niet specifiek in deze handleiding aan de orde komen.

	<p><b>Fabrikant:</b> CASIO COMPUTER CO., LTD. 6-2, Hon-machi 1-chome, Shibuya-ku, Tokyo 151-8543, Japan <b>Vertegenwoordigd binnen de E.U.</b> CASIO EUROPE GmbH Bornbarch 10, 22848 Norderstedt Germany</p>
---	--

*Bewaar deze gegevens voor toekomstig gebruik*



# Het kasregister uitpakken

Voordat u verder gaat is het verstandig om eerst te controleren of de verpakking van uw CASIO kasregister compleet is.

De inhoud van de doos moet zijn:

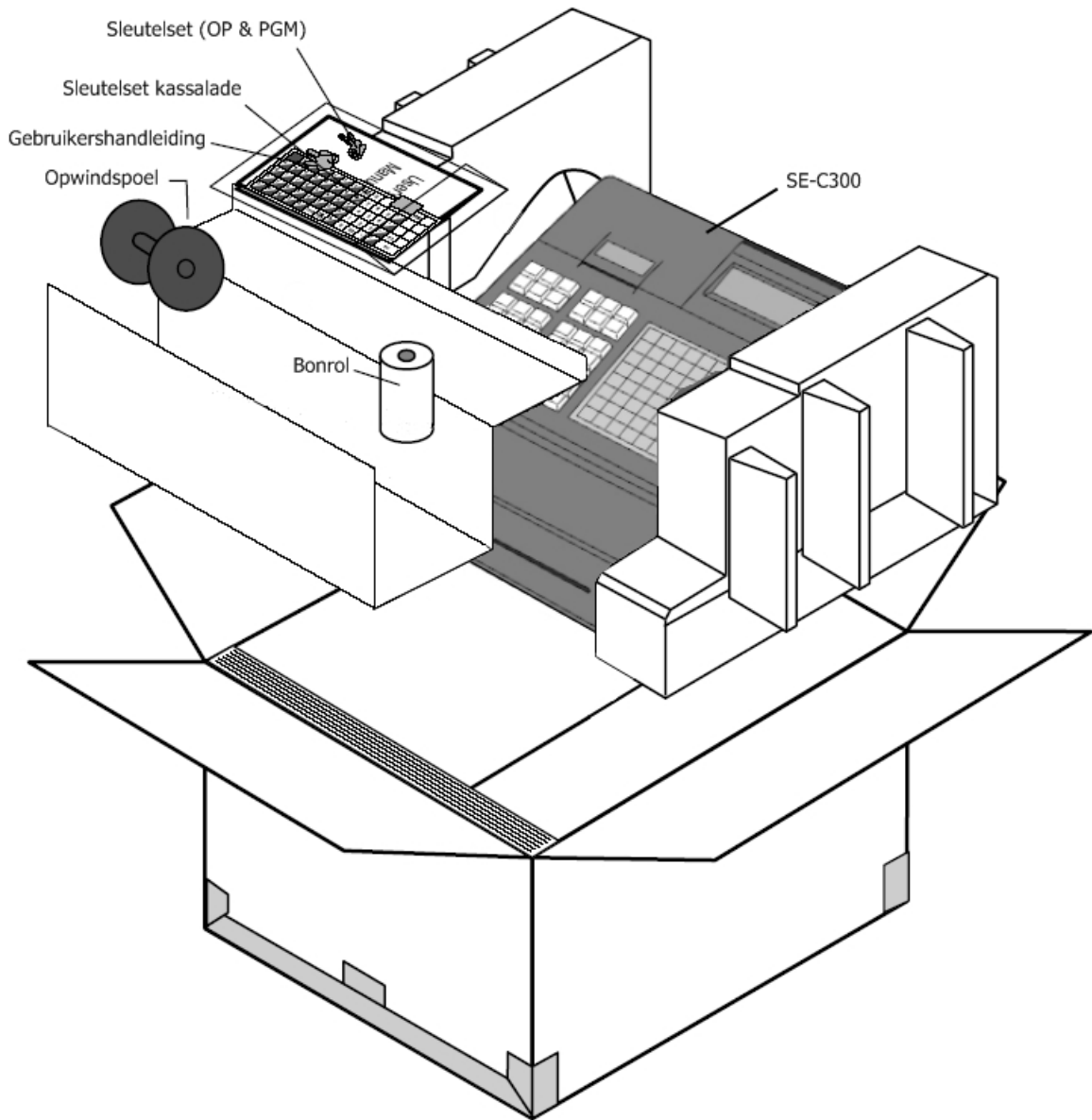

# Snelstart

In deze sectie van de handleiding wordt in 12 eenvoudige stappen uiteengezet hoe u het CASIO kasregister klaar maakt voor gebruik. Het is raadzaam om dit gedeelte van de handleiding goed door te nemen, ook indien u eerder met een kasregister heeft gewerkt.

Allereerst wordt de standaard installatieprocedure beschreven, gevolgd door een verwijzing naar een pagina met uitgebreide informatie over de desbetreffende functie.

## 1. Haal het kasregister uit de verpakking.

Haal het kasregister uit de verpakking en controleer of alle onderdelen en accessoires aanwezig zijn. Is dit niet het geval, neem dan contact op met het CASIO verkooppunt.

## 2. Verwijder de tape.

Verwijder de tape waarmee de losse onderdelen vast worden gehouden. Verwijder ook het plasticfolie dat aan de printerkap bevestigd is.

## 3. Plaats twee batterijen voor back-up van het geheugen.



open de printerkap.



open de batterijhouder.



let op de + en – van de batterij.



plaats de twee batterijen in de batterijhouder.



sluit de batterijhouder.



sluit de printerkap.

### **Belangrijk!**

Deze batterijen dienen ter bescherming van de informatie in het geheugen van het kasregister bij stroomuitval of wanneer u de stekker van het kasregister uit het stopcontact haalt. De batterijen moeten worden geplaatst.

### Let op!

Onjuist gebruik van de batterijen kan breuk of lekkage veroorzaken die het binnenwerk van het kasregister kan beschadigen. Let op het volgende.

- Gebruik nooit verschillende typen batterijen tegelijk.
- Gebruik nooit oude en nieuwe batterijen tegelijk.
- Laat lege batterijen nooit in de batterijhouder.
- Verwijder de batterijen als u het kasregister langere tijd niet gebruikt.
- Vervang de batterijen ten minste een maal per jaar, ongeacht hoe veelvuldig het kasregister in die periode wordt gebruikt.

### WAARSCHUWING!

- Stel de batterijen niet bloot aan een directe warmtebron, voorkom kortsluiting en haal ze niet uit elkaar.
- Houd batterijen buiten het bereik van kleine kinderen. Mocht een kind onverhoopt een batterij inslikken, dan dient u direct een arts te raadplegen.

## 4. Plaats het papier voor klanten- of controlebon.

Het CASIO kasregister heeft de mogelijkheid om een klanten- of controlebon af te drukken. Indien u het een klantenbon wenst te gebruiken installeert u de bonrol op de manier beschreven bij 4.1, wilt u de bonprinter gebruiken om een controlebon af te drukken volg dan de instructie bij 4.2

### 4.1 installeren klantenbon



**Stap 1.**  
Open de printerkap.



**Stap 2.**  
Open de printerarm.



**Stap 3.**  
Zorg ervoor dat het papier vanaf de onderkant van de rol wordt toegevoerd, laat de rol in de printerruimte zakken.



**Stap 4.**  
Leg de beginrand van het papier over de printer.



**Stap 5.**  
Sluit de printerarm voorzichtig totdat deze stevig vast zit



**Stap 6.**  
Sluit de printerkap, waarbij u de beginrand van het papier door de snij opening voert.

## 4.2 installeren controlebon

Volg eerst de stappen 1 t.m. 6 zoals op de vorige pagina beschreven, ga daarna verder met stap 7.



### Stap 7.

Haal de papiergeleider van de opwindspoel.



### Stap 10.

Zet de opwindspoel in de ruimte achter de printer, boven de papierrol.



### Stap 8.

Schuif de beginrand van het papier in de groef op de as van de opwindspoel en draai het drie maal om de spoel.



### Stap 11.

Druk op de journalfeed toets om het papier zo nodig strak te trekken.



### Stap 9.

Zet de papiergeleider van de opwindspoel terug.



### Stap 12.

Sluit de printerkap.

### Let op!

Gebruik altijd thermische bonrollen.

## 5. Steek de stekker in de wandcontactdoos.



Controleer op de spanningssticker op de zijkant van het kasregister of de vereiste spanning overeenstemt met de beschikbare netspanning. Als dit het geval is steek dan de stekker in de wandcontact doos.

Komt de netspanning niet overeen met de vereiste spanning neem dan contact op met uw CASIO leverancier.

## 6. Datum en tijd instellen.

Steek de PGM sleutel in het functieslot.

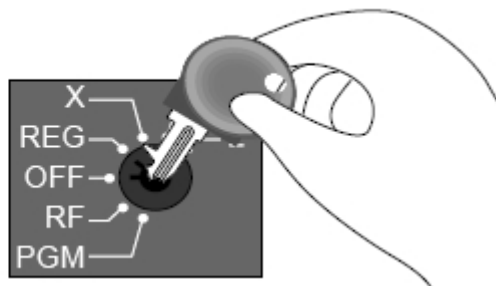
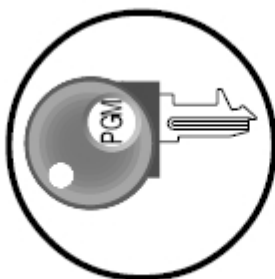
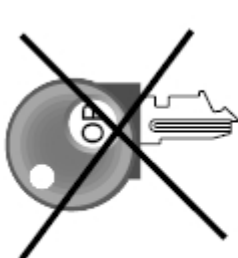

Zet de sleutel in de stand PGM, het onderstaande beeld verschijnt in het display.

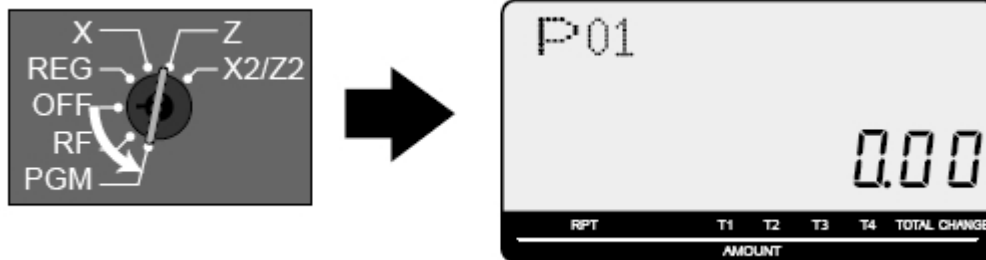

Stel de datum in volgens het formaat: jaar – maand – dag.

**Bijvoorbeeld:** 15 juni 2008 instellen als datum gaat als volgt:

**0 8 0 6 1 5**  DATE TIME sluit af met **C**

08 – jaar 2008  
06 – maand juni  
15 – 15<sup>de</sup> dag

Stel de tijd in volgens het 24-uur formaat.

**Bijvoorbeeld:** 08:30 's ochtends instellen als huidige tijd:

**0 8 3 0**  DATE TIME sluit af met **C**

**09:45 's avonds zal worden:**

**2 1 4 5**  DATE TIME sluit af met **C**

## 7. BTW instellen.

Voor dat er met de kassa gewerkt kan worden dient de BTW ingesteld te worden.



## 8. Klanten- of controlebon instellen.

Bij het afdrukken van de bon heeft u de keuze tussen het afdrukken van de klantenbon of van een controlebon. Selecteer de afdrukmode die overeenkomt met de installatie van de bonrol bij stap 4.

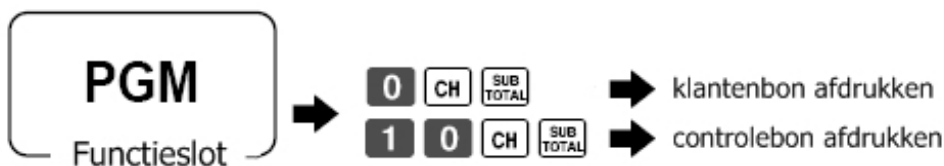

## 9. BTW koppelen aan PLU of omzetgroep.

Voor het gebruik van BTW dienen de ingestelde tarieven gekoppeld te worden aan een PLU of omzetgroep. Het BTW tarief wordt weergegeven in het bediende display: T/S1 = 19%, T/S2 = 6 % en T/S3 = 0%

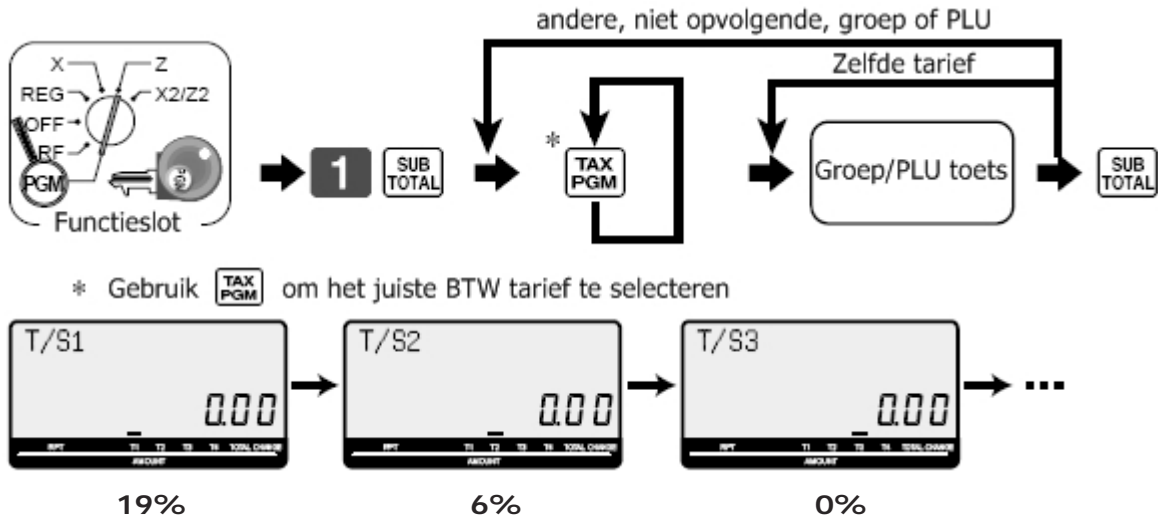

## 10. BTW uitsplitsen op bon.

Wilt u de BTW uitgesplitst hebben op de bon volg dan de onderstaande handeling.

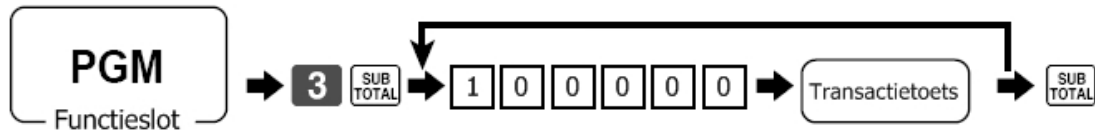

Transactie toetsen zijn onder andere: CA, CH en CHK

Indien u de BTW niet uitgesplitst wilt hebben hoeft u niets te doen. Om te herstellen voer in plaats van 100000, 0 in.

## 11. Opslaan van de programmering.

Na het programmeren van het kasregister dient u de programmering op te slaan in het niet vluchtig geheugen.



## 12. Aan de slag.

Het kasregister is klaar voor gebruik. Voor meer informatie zie de instructies bij de basishandelingen en instellingen op pagina 18.

# Algemene inleiding CASIO SE-C300

In dit gedeelte van de handleiding worden de verschillende onderdelen van de kassa beschreven.

## Kassaonderdelen beschreven



RAC connector

De RAC connector wordt gebruikt om geheugenkaarten voor de opslag van financiële rapporten aan te sluiten.

Draaibaar klantendisplay

Dit display is draaibaar richting klant.

Bediendedisplay

LCD met achtergrond verlichting.

Functieslot

Hiermee selecteerd u de mode waarin gewerkt wordt, bijvoorbeeld: REG, PGM of RF.

Toetsenbord

Dit wordt gebruikt voor onder andere het registreren van omzet.

Communicatiepoort

De communicatiepoort kan gebruikt worden om de RAC kaart uit te lezen.

## Uitleg standen functieslot

Het functieslot heeft verschillende standen, elke stand staat voor een andere modus. Tijdens het registreren dient de functiesleutel in de stand REG te staan. Aan het einde van de dag bij het afdrukken van rapporten dient de X of Z stand gekozen te worden. Hieronder volgt een overzicht van de verschillende standen en beschrijvingen.

Om het functieslot te gebruiken worden functiesleutels meegeleverd.

sleutel	gebruiker	standen
PGM	manager/eigenaar	alle
OP	bediende/verkoper	REG, OFF



Functieslot	Modus	Beschrijving
X2/Z2	Periodiek lezen/resetten	Leest of reset periodieke omzetgegevens uit het geheugen.
Z	Reset	Leest omzetgegevens in het geheugen en wist de gegevens.
X	Lees	Leest omzetgegevens in het geheugen zonder te wissen.
REG	Registreren	Normale registratie.
OFF	Stand-by	Kasregister op stand-by.
RF	Retour	Registratie van retourneringstransactie.
PGM	Programmeren	Programmeren van het kasregister.

## Menukaarten verwisselen

Het verwisselen van menukaarten gaat in twee eenvoudige stappen

1. til het toetsenbordmatje op en haal de menukaart weg

2. schuif de nieuwe menukaart onder het toetsenbordmatje en leg deze weer neer

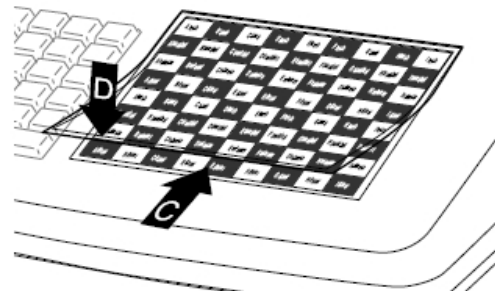
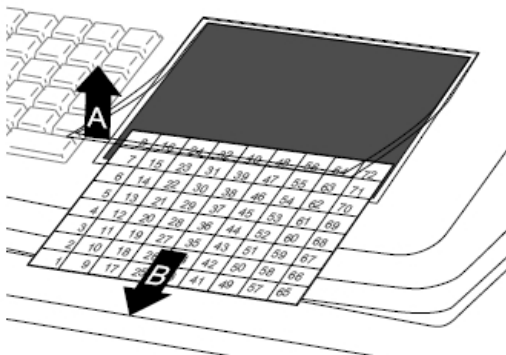

## Uitleg klanten- en bediendedisplays

Het kasregister is voorzien van twee displays, een bediendedisplay en een draaibaar klantendisplay. Tijdens registratie worden op deze displays verschillende teksten weergegeven.

### Bediendedisplay

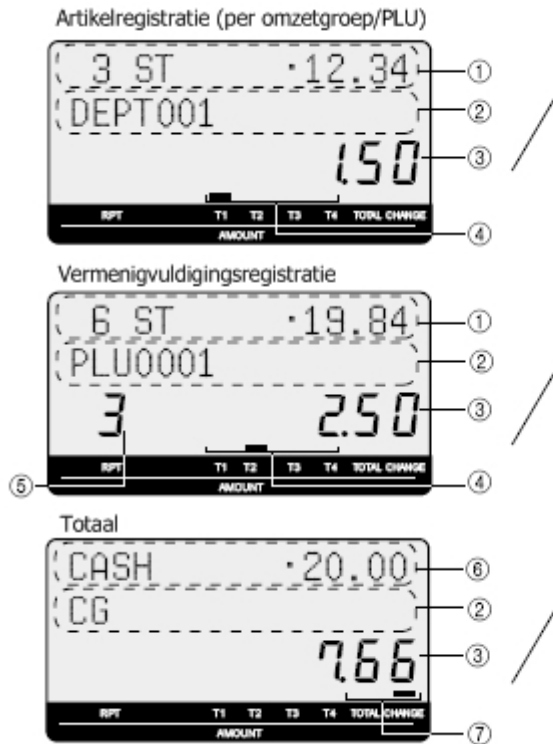

### Klantendisplay



1. subtotalen
2. omschrijving
3. aantal/bedrag
4. BTW status
5. aantal herhalingen
6. betaling
7. totaal/wisselgeld

- Dit gedeelte geeft het totaal geregistreerde aantallen en het subtotaal weer.
- Dit gedeelte geeft de omschrijving van de toets, artikel of omzetgroep weer.
- Geeft het aantal en bedrag weer van het registreerde artikel of omzetgroep.
- Geeft de BTW status weer.
- Geeft aan hoe vaak de registratie herhaald wordt.
- Het ontvangen bedrag wordt weergegeven.
- Geeft het totaal (**TOTAL** lampje brand) of wisselgeld (**CHANGE** lampje brand) weer.

## Toetsenbord layout

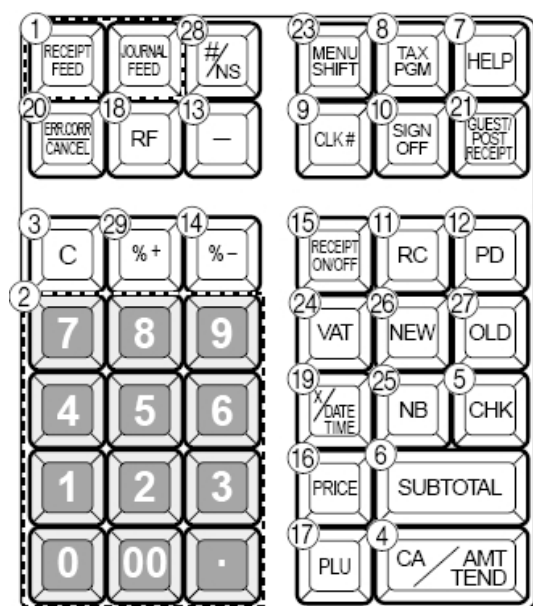

	8	16	24	32	40	48	56	64	72
	7	15	23	31	39	47	55	63	71
	6	14	22	30	38	46	54	62	70
	5	13	21	29	37	45	53	61	69
	4	12	20	28	36	44	52	60	68
	3	11	19	27	35	43	51	59	67
	2	10	18	26	34	42	50	58	66
	1	9	17	25	33	41	49	57	65

1. Gebruik deze toetsen om papier van de printer door te voeren.
2. Toetsen voor numerieke invoer.
3. Wist nog niet geregistreeerde gegevens.
4. Registreer een contant betaald bedrag.
5. Registreer een met cheque betaald bedrag.
6. Bereken het subtotaal van de registratie.
7. Afdrukken help vragen.
8. Programmeer BTW via deze toets.
9. Meldt een bediende aan.
10. Meldt een bediende af.
11. Bedrag op rekening ontvangen zonder registratie.
12. Bedrag uitbetaald.
13. Registreer een kortingsbedrag.
14. Registreer een kortingspercentage.
15. Zet de bon aan of uit.

16. Wijzig tijdelijk een prijs van een PLU.
17. Voer een PLU in m.b.v. het PLU nummer.
18. Registreer een geld terug transactie.
19. Vermenigvuldigt, laat tevens datum en tijd zien.
20. Corrigeer registratie fouten of annuleer een complete transactie.
21. Geeft een bon achteraf.
22. Registreer omzet op deze groep.
23. Gebruik deze toets om tussen menulagen 1 – 3 te wisselen.
24. Gebruik deze toets om tijdelijk de BTW uitgesplitst te printen.
25. Telt het laatst geregistreeerde bedrag bij het vorige saldo op.
26. Open een (willekeurige) nieuwe tafel
27. Open een geopende tafel
28. Print referentie op bon, opent de lade zonder verkoop.
29. Registreer een opslag.

# Basishandelingen en instellingen

In deze sectie worden de basishandelingen en instellingen beschreven. Volg deze om een optimaal rendement uit uw kasregister te halen.

## Voor opening van de zaak...

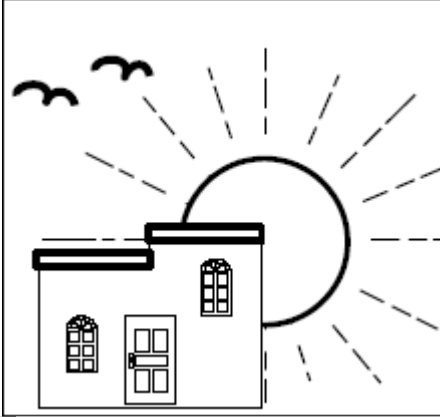

- Controleer of het kasregister goed is aangesloten. (pagina 11)
- Controleer of er voldoende papier op de bonrol aanwezig is. (pagina 10)
- Controleer of alle totalen op nul staan. (pagina 43)
- Controleer de datum en tijd. (pagina 11)

## Tijdens openingsuren...

- Transacties registreren (pagina 20)
- Tussentijdse totalen uitlezen (pagina 43)



## Na sluiten van de zaak...

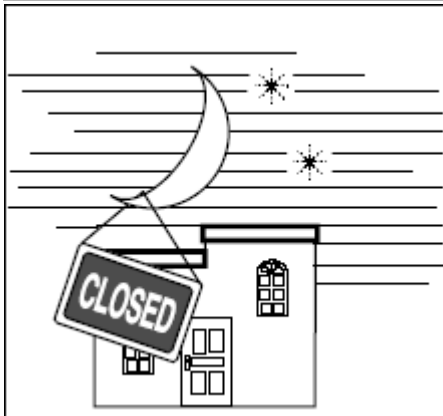

- Indien nodig elektronisch journaal afdrukken (pagina 43)
- Dagtotalen afdrukken (pagina 44)
- Indien nodig controlerol verwijderen (pagina 11)

## Aan- en afmelden bediende

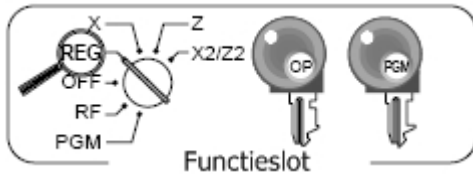

Voor er begonnen kan worden met het registreren dient een bediende aangemeld te worden. De naam van de aangemelde bediende verschijnt op elke klanten of controlebon die afgedrukt wordt. Standaard wordt de bediendeomschrijving weergegeven als **C01**, **C02** enzovoorts. Desgewenst kan de omschrijving veranderd worden in de naam. Zie hiervoor pagina 37.

## Aanmelden bediende

Handeling

Bediende 1 aanmelden **1** →

Bediende 2 aanmelden **2** →



⋮

⋮

CLK#

CLK#

Bon

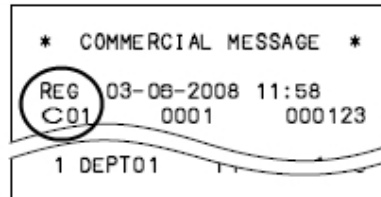

bediendeomschrijving

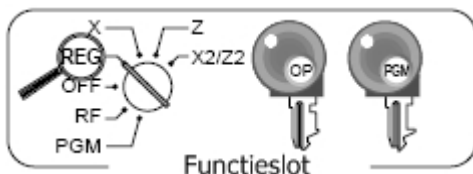

Na het registreren, voor een pauze of bij het wisselen van bediende dient de aangemelde bediende eerst afgemeld te worden alvorens een andere bediende zich kan aanmelden.

## Afmelden bediende

Handeling



### Let op!

De foutcode E08 wordt weergegeven indien u een registratie, lees/wisbewerking wilt uitvoeren zonder dat een bediende is aangemeld.

## Tijd en datum weergeven

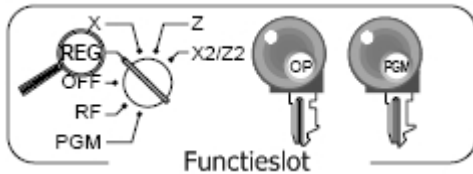

Wanneer er geen registratie plaats vindt is het mogelijk om de huidige tijd en datum weer te geven in het display.

Druk op de toets

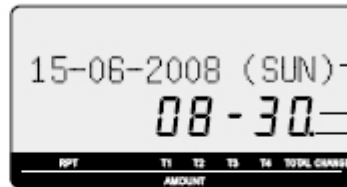

Om verder te registreren druk op



## Wisselgeld in lade doen

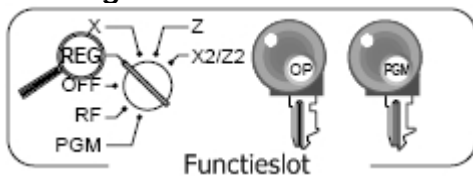

Het is mogelijk om de kassalade te openen zonder een registratie uit te voeren. Dit is onder andere nodig bij het aanvullen van het wisselgeld in de kassalade. (het is ook mogelijk om hiervoor de RC toets te gebruiken)

Handeling



Bon



# Omzetgroepen zonder vaste prijs registreren

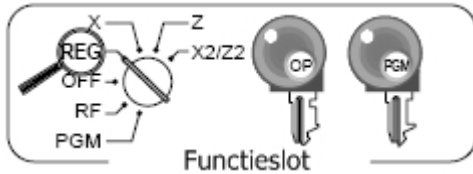

Het is mogelijk om zonder vooraf ingestelde prijzen omzet direct te registreren met behulp van de omzetgroeptoetsen op het kasregister. Hieronder volgen een aantal voorbeelden hoe u kunt werken met omzetgroepen.

## Registratie op omzetgroep

### Verkoop los artikel

	Art. prijs	€1.00
	Aantal	1
	Groep	1
Betaling	Contant	€1.00

### Handeling

**1 00**  
artikelprijs

**1**  
groep

CA/AMT  
TEND

### Bon

1 DEPT001	- 1.00	groep nr./ art. prijs
TL	- 1.00	
CASH	- 1.00	totaal bedrag

### Verkoop met sub totaal

	Art. prijs	€12.34
	Aantal	1
	Groep	1
Betaling	Contant	€20.00

### Handeling

**1 2 3 4**  
artikelprijs

**1**  
groep

SUB  
TOTAL

**2 0 00** CA/AMT  
TEND

### Bon

1 DEPT001	- 12.34	totaal bedrag
TL	- 12.34	
CASH	- 20.00	ontvangen bedrag
CG	- 7.66	wisselgeld

### Verkoop herhalen

	Art. prijs	€1.50
	Aantal	3
	Groep	1
Betaling	Contant	€10.00

### Handeling

**1 5 0 1**

**1**

**1**

SUB  
TOTAL

**1 0 00** CA/AMT  
TEND

### Bon

1 DEPT001	- 1.50	herhaling
1 DEPT001	- 1.50	
1 DEPT001	- 1.50	herhaling
TL	- 4.50	
CASH	- 10.00	
CG	- 5.50	

### Verkoop vermenigvuldigingen

	Art. prijs	1.00
	Aantal	12
	Groep	1
Betaling	Contant	20.00

### Handeling

**1 2**  DATE TIME  
aantal

**1 00 1**

SUB  
TOTAL

**2 0 00** CA/AMT  
TEND

### Bon

12 DEPT001	- 12.00	aantal / totaal
TL	- 12.00	
CASH	- 20.00	
CG	- 8.00	

## Verkoop met groepshift

	Art. prijs	1.00
	Aantal	1
	Groep	26
Betaling	Contant	1.00

## Handeling

DEPT/ DEPT SHIFT **1 00** **1**  
 Geef de omzetgroep aan  
 druk op DEPT/ DEPT SHIFT  
 (- 2 - verschijnt in het display ).

CA/ AMT / TEND

## Bon

1 DEPT026	- 1.00
TL	- 1.00
CASH	- 1.00

## Verkoop op groepnummer

	Art. prijs	13.00
	Aantal	1
	Groep	31
Betaling	Contant	13.00

## Handeling

**3 1** DEPT/ DEPT SHIFT  
 groep  
**1 3 00** PRICE  
 artikelprijs

CA/ AMT / TEND

## Bon

1 DEPT031	- 13.00
TL	- 13.00
CASH	- 13.00

# Omzetgroepen met vaste prijs programmeren en registreren

Het is mogelijk om een vaste prijs voor een omzetgroep te programmeren. Dit is niet persé nodig, u kunt ook, zoals hierboven beschreven, handmatig de prijs ingeven.

## Programmeren van een vaste prijs

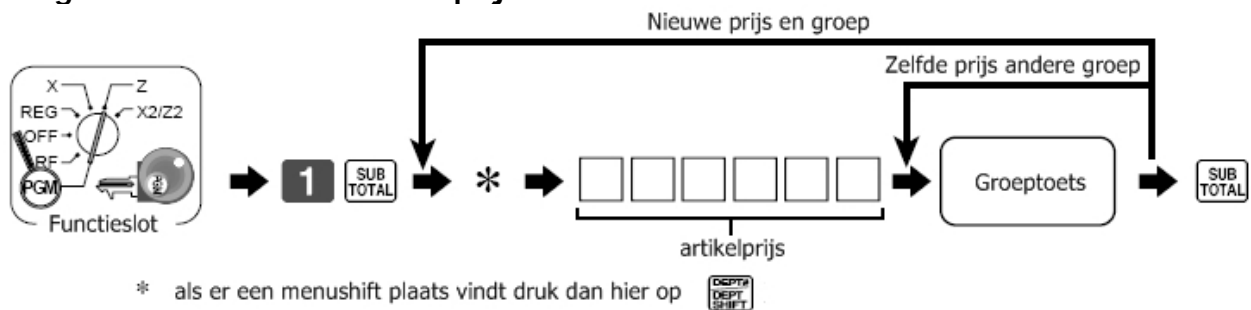

## Koppelen van de BTW aan een omzetgroep

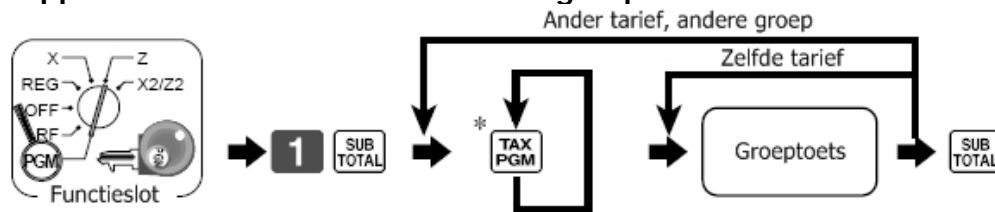

\* Gebruik **TAX PGM** om het juiste BTW tarief te selecteren



In het geval van een menu shift druk eerst op **DEPT DEPT SHIFT**

## Omzet op groepen registreren met ingestelde prijzen

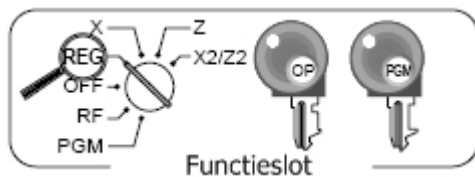

Het registreren van omzetgroepen met vooraf ingestelde prijzen is eenvoudig, hieronder een tweetal voorbeelden.

### Verkoop los artikel

Item 1	Art. prijs	(€1.00)
	Aantal	1
	Groep	2
Betaling	Contant	€1.00

( ) ingestelde waarde

### Handeling

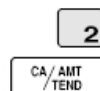

### Bon

1 DEPT002	-1.00	groep / art. prijs
TL	-1.00	
CASH	-1.00	

### Verkoop met BTW

Item 1	Art. prijs	(€2.00)
	Aantal	5
	Groep	3
	BTW	(1)
Item 2	Art. prijs	(€2.00)
	Aantal	1
	Groep	4
	BTW	(2)
Betaling	Contant	€20.00

( ) ingestelde waarde

### Handeling

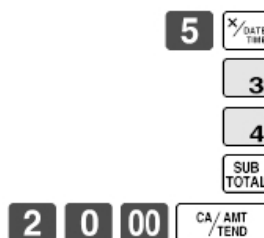

### Bon

5 DEPT003	T1	-10.00	BTW tarief
1 DEPT004	T2	-2.00	
TA1		-10.00	belastbaar bedrag
TX1		-0.40	BTW bedrag
TA2		-2.00	belastbaar bedrag
TX2		-0.20	BTW bedrag
TL		-12.60	
CASH		-20.00	
CG		-7.40	

# PLU's programmeren en registreren

Voordat u PLU's kunt registreren dient u minimaal een prijs aan de PLU te koppelen. Het is niet mogelijk om, zoals bij omzetcategorieën, te registreren zonder ingestelde prijzen.

## Programmeren van een PLU prijs

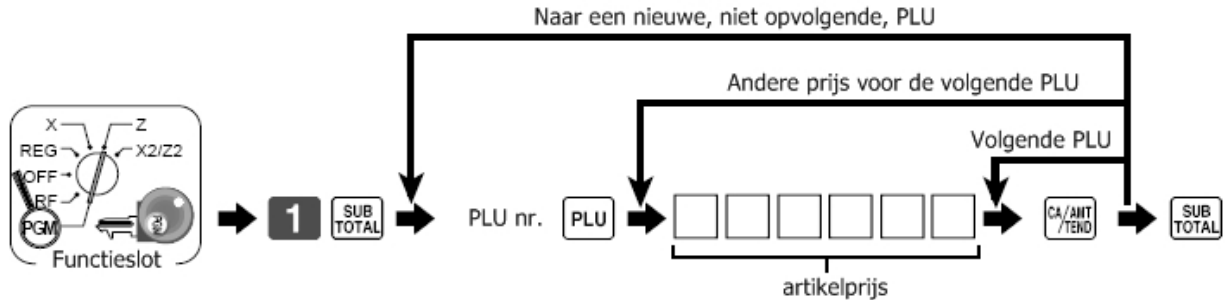

## Koppelen van de BTW aan een PLU



\* Gebruik **TAX PGM** om het juiste BTW tarief te selecteren



## PLU's registreren

Het registreren van PLU's is vergelijkbaar met de registratie van omzet op groepen.

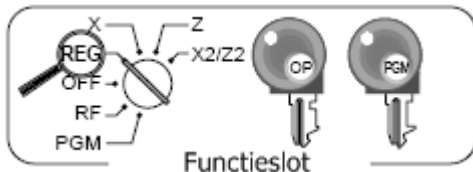

### Verkoop los artikel

	Art. prijs (€2.50)	
	Aantal	1
	PLU	14
Betaling	Contant	3.00

( ) ingestelde waarde

### Handeling

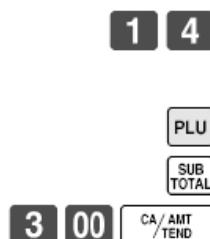

### Bon

1 PLU0014	.2.50	PLU / art. prijs
TL	- 2.50	
CASH	.3.00	
CG	.0.50	

## Verkoop herhalen

	Art. prijs	(€2.50)
	Aantal	3
	PLU	14
Betaling	Contant	€10.00

( ) ingestelde waarde

## Handeling

1 4 PLU  
 PLU  
 PLU  
 SUB  
 TOTAL  
 1 0 00 CA/AMT  
 /TEND

## Bon

1 PLU0014	· 2.50
1 PLU0014	· 2.50
1 PLU0014	· 2.50
TL	- 7.50
CASH	· 10.00
CG	· 2.50

## Verkoop vermenigvuldigen

	Art. prijs	(€2.00)
	Aantal	10
	PLU	7
Betaling	Contant	€20.00

( ) ingestelde waarde

## Handeling

1 0 X/DATE  
 TIME  
 7 PLU  
 SUB  
 TOTAL  
 2 0 00 CA/AMT  
 /TEND

## Bon

10 PLU0007	· 20.00	aantal / totaal
TL	- 20.00	
CASH	· 20.00	
CG	· 0.00	

## PLU met leeftijd restrictie registreren

Artikel 1	Art. prijs	€1.00
	Aantal	1
	Min. leeft.	18
Artikel 2	Art. prijs	€2.00
	Aantal	1
	Min. leeft.	20
Betaling	Contant	€1.00
Geboortedatum 3 mei 1988		
Huidige datum 3 april 2006		

## Handeling

1 00 1  
 De melding: "Please enter  
 birthdate" verschijnt.  
 0 5 0 3  
 1 9 8 8 AGE  
 Voer de geboortedatum in  
 volgens mm-dd-jjjj notering  
 1 00 1  
 2 00 3  
 De melding: "Age does not permit  
 product purchase" verschijnt  
 CA/AMT  
 /TEND

## Bon

AGE	05-03-1988	geboortedatum*
1 DEPT001	€ 1.00	
TL	€1.00	
CASH	€ 1.00	

\* kan onderdrukt worden door programmering

•Toets **AGE** moet op het toetsenbord geplaatst zijn.

Zie voor het programmeren van een PLU of omzegtgroep met leeftijd restrictie pag. 40

# Korting en reductie programmeren en registreren

Met het CASIO kasregister kunt u op een eenvoudige manier korting en reducties registreren. Dit kan onder andere nodig zijn bij het registreren van een aanbieding of het reduceren van een prijs, bijvoorbeeld vanwege een lichte beschadiging.

U kunt een vooraf gestelde waarde gebruiken als korting of reductie, maar het is ook mogelijk om een dit per geval apart te doen.

## Korting programmeren

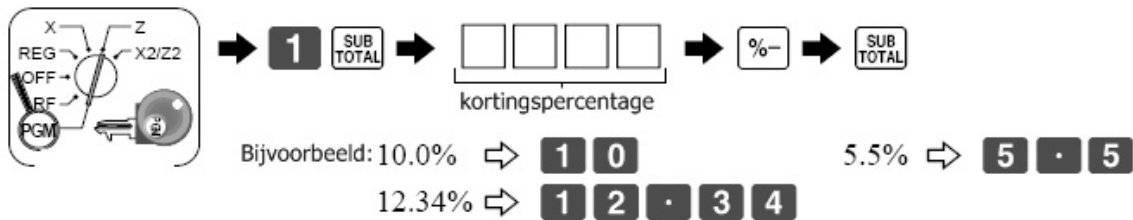

## Reductie programmeren

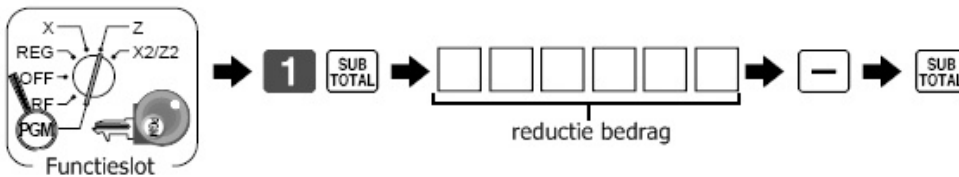

## Korting en reductie registreren

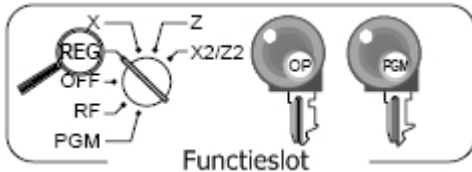

Registratie van een korting of reductie kan op twee verschillende manieren gebeuren. Hieronder een aantal voorbeelden.

### Korting registreren

Item 1	Groep	€ 5.00
	Aantal	1
	BTW	(1)
Item 2	PLU 16	(€10.00)
	Aantal	1
	BTW	(2)
Korting	Procent	(5%)
Sub-totaal korting	Procent	3.5%
	BTW	niet belast
Betaling	Contant	€15.00

( ) ingestelde waarde

### Handeling



### Bon

1	DEPT001	T1	-5.00
1	PLU0016	T2	-10.00
	5%		
	%-	T2	-0.50
	ST		-14.50
	3.5%		
	%-		-0.51
	TA1		-5.00
	TX1		-0.20
	TA2		-9.50
	TX2		-0.48
	TL		-14.67
	CASH		-15.00
	CG		-0.33

## Reductie registreren

Item 1	Groep	€ 5.00
	Aantal	1
	BTW	(1)
Reductie	Bedrag	€ 0.25
Item 2	PLU 45	(€6.00)
	Aantal	1
	BTW	(1)
Reductie	Bedrag	(€0.50)
Sub-totaal reductie	Bedrag	€ 0.75
	BTW	niet belast
Betaling	Contant	€ 10.00

( ) ingestelde waarde

## Handeling

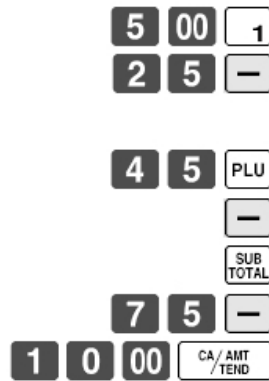

## Bon

1	DEPT001	T1	-5.00
-		T1	-0.25
1	PLU0045	T1	-6.00
-		T1	-0.50
-			-0.75
	TA1		-10.25
	TX1		-0.41
	TL		-9.91
	CASH		-10.00
	CG		-0.09

## Retourneren

Het kan natuurlijk voorkomen dat er artikelen door een klant, om welke reden dan ook, teruggebracht wordt. Het terug nemen van artikelen kan op twee verschillende manieren gebeuren.

### Retourneren in REG mode

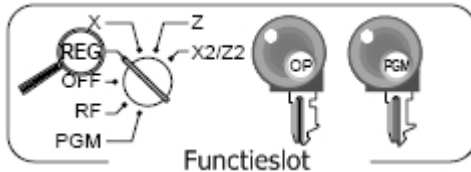

Een van de mogelijkheden voor het terugnemen van artikelen is in de REG mode. De RF, refund, toets wordt dan gebruikt.

Item 1	Art. prijs	€ 2.35
	Aantal	1
Item 2	Art. prijs	€ 2.00
	Aantal	1
Item 3	Art. prijs	(€1.20)
	Aantal	1
Retour Item 1	Art. prijs	€ 2.35
	Aantal	1
Retour Item 3	Art. prijs	(€1.20)
	Aantal	1
Betaling	Contant	€ 2.00

## Handeling



Druk op RF toets vóór het item welke retour genomen wordt.

## Bon

1	DEPT001	-2.35
1	DEPT002	-2.00
1	PLU0001	-1.20
	RF	.....
1	DEPT001	-2.35
	RF	.....
1	PLU0001	-1.20
	TL	-2.00
	CASH	-2.00



## Lade openen zonder verkoop of retour te registreren

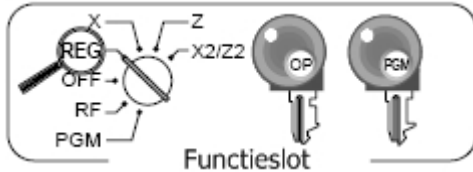

Handeling

NS

Bon

NS .....

## Correcties

Correcties kunnen op drie manieren gebeuren:

- nadat een artikel is ingevoerd, maar nog niet is geregistreerd
- direct na het registreren van een artikel
- volledige bon corrigeren, annuleren van een complete transactie.

### Correctie van een ingevoerd, maar nog niet geregistreerd artikel

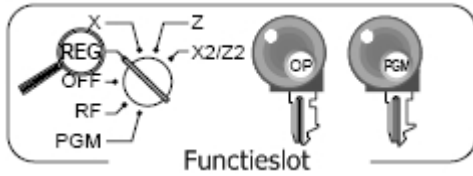

Correctie van een ingevoerd, maar nog niet geregistreerd artikel gebeurt door na het invoeren op de correctie, **C**, toets te drukken.

Handeling

2 00  
 1 00 C  
 1 2 X/DATE TIME  
 1 1 X/DATE TIME  
 2 00 2  
 2  
 3 PLU  
 1 0 00  
 1 5 00 CA/AMT TEND  
 CH

Correctie van artikelprijs

Correctie van aantal

Correctie van PLU

Correctie gedeelde betaling







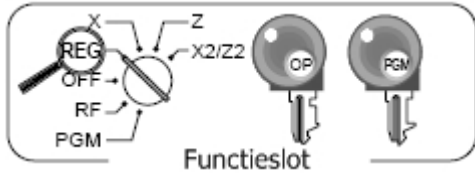





















Bon

1	DEPT001	- 1.00
11	DEPT002	- 22.00
1	PLU0003	- 1.30
1	PLU0015	- 10.00
	TL	- 34.30
	CASH	- 15.00
	CHARGE	- 19.30

## Correctie van een geregistreerd artikel



Correctie van een geregistreerd artikel gebeurt door na de registratie de errortoets , te gebruiken.

Handeling	Bon
<b>1</b> <b>00</b> <b>1</b>	1 DEPT001 -1.00
<b>2</b> <b>00</b> <b>2</b>	1 DEPT002 -2.00
<b>2</b>	1 DEPT002 -2.00
 	CORR -2.00
<b>2</b> <b>PLU</b>	1 PLU0002 -2.00
 	CORR -2.00
<b>5</b> <b>PLU</b>	1 PLU0005 -1.50
 	1 PLU0015 -6.00
<b>8</b> 	CORR -6.00
<b>4</b> <b>00</b> <b>4</b>	1 PLU0015 -10.00
 	8 DEPT004 -32.00
<b>6</b> 	CORR -32.00
<b>4</b> <b>00</b> <b>4</b>	6 DEPT004 -24.00
 	ST -38.50
<b>5</b> <b>0</b> <b>%-</b>	50% -19.25
 	%- -19.25
 	CORR -19.25
<b>5</b> <b>%-</b>	ST -38.50
 	5% -1.93
<b>RF</b> <b>2</b> <b>00</b> <b>2</b>	%- -1.93
 	RF .....
<b>RF</b> <b>2</b> <b>2</b> <b>0</b> <b>2</b>	1 DEPT -2.00
 	CORR -2.00
 	RF .....
<b>2</b> <b>0</b> <b>00</b> <b>CA/AMT TEND</b>	1 DEPT002 -2.20
 	TL -34.37
<b>1</b> <b>5</b> <b>00</b> <b>CA/AMT TEND</b>	CASH -20.00
 	CORR -20.00
<b>CHK</b>	CASH -15.00
	CHECK -19.37

## Correctie van een volledige transactie (annuleren)

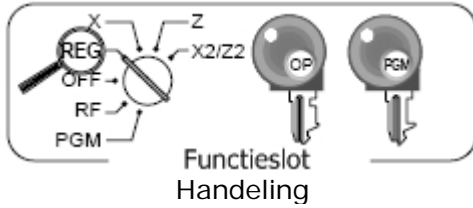

Correctie van een geregistreerd artikel gebeurt door na de registratie de error toets, , te gebruiken.

Bon

1	00	1
2	00	2
3	00	3
4	00	4
		SUB TOTAL

1	DEPT001	·1.00
1	DEPT002	·2.00
1	DEPT003	·3.00
1	DEPT004	·4.00
	CANCEL	.....

  
ERR CORR  
CANCEL

# Dagrapport afdrukken

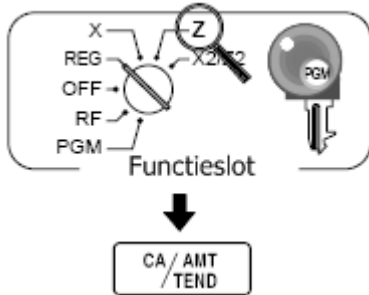

Het omzetsdagrapport bevat de verkoopgegevens, van de huidige dag.

Sleutelstand X; uitlezen zonder omzet te resetten (lezen)  
 Sleutelstand Z; uitlezen, daarna omzet resetten (wissen)

Z	03-06-2008	17:00		datum/tijd
	0001	000231		bediende/volnummer
Z	DAILY Z			rapportnaam
Z	DEPT	0001		rapportsoort/reset teller
		0001015		rapportcode
DEPT001		203.25		aantal en omzet per groep *1
		-1.108.54		
DEPT002		183		
		-1.362.26		
		5		
TL		421.25		totaal aantal/omzet groepen
		-2.872.28		
Z	FIX	0001		rapportsoort/reset teller
		0001011		rapportcode
GROSS		981.25		bruto totalen
		-6.574.40		
NET	No	111		netto totalen
		-7.057.14		
CAID		-1.919.04		geld in lade
CHID		-139.04		op rekening
CKID		-859.85		cheque/pin
CRID(1)		-709.85		creditcard 1
CRID(2)		-0.00		creditcard 2 *2
CRID(3)		-0.00		creditcard 3 *2
CRID(4)		-0.00		creditcard 4 *2
RF	No	3		totalen in RF stand
		-10.22		
CUST	CT	111		aantal klanten
AVRG		-63.57		gemiddelde verkoop per klant
DC		-1.22		korting totaal
REF		-2.42		retour totaal
ROUND		-0.00		afronding totaal
CANCEL	No	2		annulering totaal
		-12.97		

TA1		-2.369.69		belastbaar bedrag BTW 1
TX1		-128.86		btw bedrag BTW 1
TA2		-2.172.96		belastbaar bedrag BTW 2 *2
TX2		-217.33		btw bedrag BTW 2 *2
GT		-0000000125478.96		groot totaal
Z	TRANS	0001		rapportsoort/reset teller
		0001012		rapportcode
CASH	No	362		functietoets/bedrag *1
		-1.638.04		
CHARGE	No	56		
		-1.174.85		
RC	No	4		
		-810.00		
PD	No	5		
		-520.00		
		-5.00		
CORR	No	14		
		-39.55		
RCT	No	3		
		5		

\*1 nultotalen worden niet afgedrukt (bedrag en aantal zijn beide nul)

\*2 deze regel kan uit gezet worden m.b.v. programmering



## Invoer van tekst m.b.v. multi-tap (SMS-stijl)

De invoer van tekst met behulp van multi-tap is vergelijkbaar met de invoer van een tekst bericht op een telefoon. Elke toets staat voor een of meer tekens. Afhankelijk van hoe vaak de toets ingedrukt wordt verschijnt een letter of teken.

### Toetsenbord layout

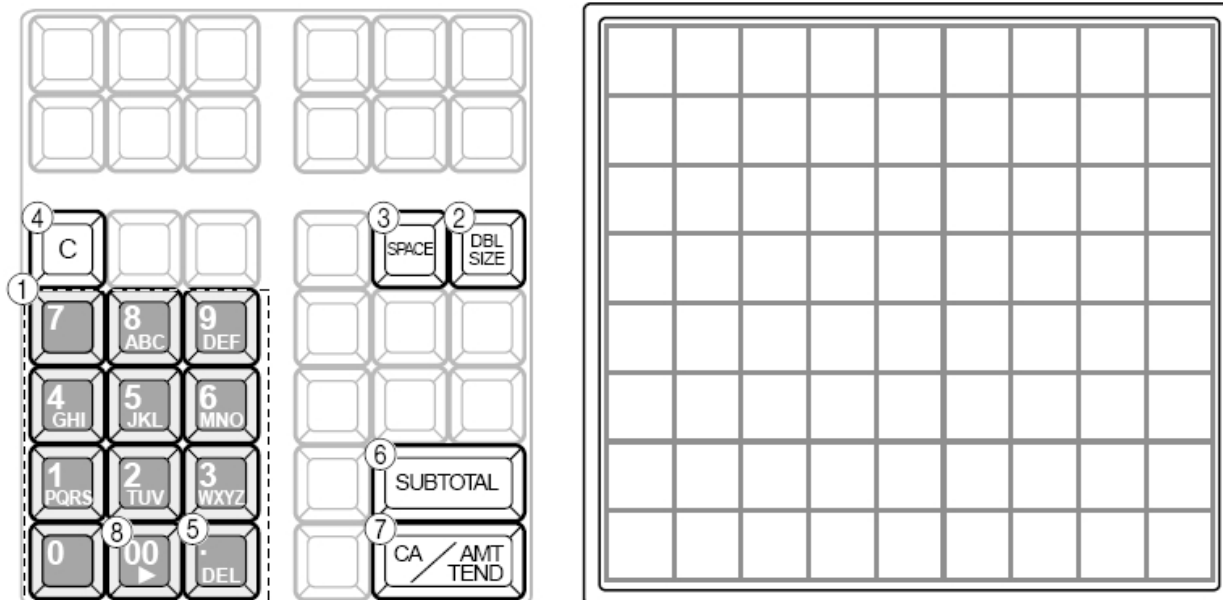

1. alfabet tekens		2. toets voor dubbele hoge tekens	
<b>toets</b>	<b>tekens</b>	<b>3. spatietoets</b>	
<b>7</b>	7 @ - / : ! ? " ( ) * # + : ^ ; < = > \$ ¥ % & [ ] ' {   } . " : \ _ ' & x ó i € \$ (spatie) _	4. verwijderen, verwijderd alle tekens	
<b>8</b>	A B C a b c 8 Ä Å Æ Á Â Ã Ä Ç à á â ã	5. wissen, wist laatst ingevoerde teken	
<b>9</b>	D E F d e f 9 ð É Ê Ë Ì Í Î Ï Ñ Ò Ó	6. einde, sluit de programmering af	
<b>4</b>	G H I g h i 4 Í Î Ï Ñ Ò Ó	7. enter, voert de programmering in	
<b>5</b>	J K L j k l 5	8. verplaatst de cursor één plaats rechts	
<b>6</b>	M N O m n o 6 Ñ Ò Ø Ó Ô Õ Ö Ñ Ò Õ Ö		
<b>1</b>	P Q R S p q r s 1 P p ß		
<b>2</b>	T U V t u v 2 Ú Û Ü Ý Þ ß à á â ã		
<b>3</b>	W X Y Z w x y z 3 Ÿ Ź ž		
<b>0</b>	0		
<b>00</b>	( cursor rechts )		
<b>.</b>	( delete )		

### Voorbeeld programmering:

**A**                      **p**                      **p**                      **e**                      **l**  
 <DBL> <8>              <1>                      <1>                      <9><9>              <5><5><5>

## Programmeren PLU tekst

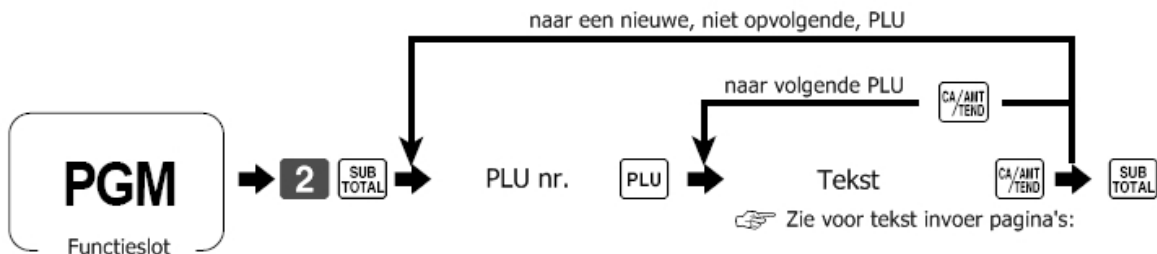

PLU nr.	omschrijving	standaard tekst	eigen tekst
0001	PLU0001	PLU0001	
0002	PLU0002	PLU0002	
0003	PLU0003	PLU0003	
0004	PLU0004	PLU0004	

### Let op!

Een PLU omschrijving mag maximaal 12 tekens bevatten.

## Programmeren omzetgroep tekst



groepnr.	omschrijving	standaard tekst	eigen tekst
001	Omzetgroep 001	DEPT001	
002	Omzetgroep 002	DEPT002	
003	Omzetgroep 003	DEPT003	
004	Omzetgroep 004	DEPT004	

### Let op!

Een omzetgroep omschrijving mag maximaal 12 tekens bevatten.

## Programmeren functietoets tekst



functietoets	standaard tekst	eigen tekst															
CA/AMT / TEND	CASH																
CHK	CHECK																
NB	NB																
NEW	NEW CHK																
OLD	OLD CHK																
RC	RC																
PD	PD																
%-	%-																
%+	%+																
RECEIPT ON/OFF	RCT ON/OFF																
POST RECEIPT	RCT																
RF	RF																
ERR CORR. CANCEL	CORR																
SIGN OFF	SIGN-OFF																
OPEN	OPEN																
MENU SHIFT	MENU SHIFT																
X / DATE TIME	X																
VAT	VAT																
#	#																
NS	NS																

### Let op!

De tekst van een functietoets mag maximaal 12 tekens bevatten.

## Programmeren bediendenaam

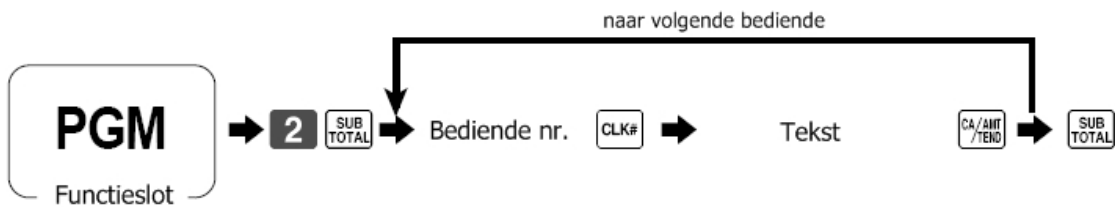

bediendenr.	omschrijving	standaard tekst	eigen tekst																	
01	Bediende 01	C01																		
02	Bediende 02	C02																		
03	Bediende 03	C03																		
04	Bediende 04	C04																		

### Let op!

Een bediendenaam mag maximaal 12 tekens bevatten.

## Programmeren bon teksten

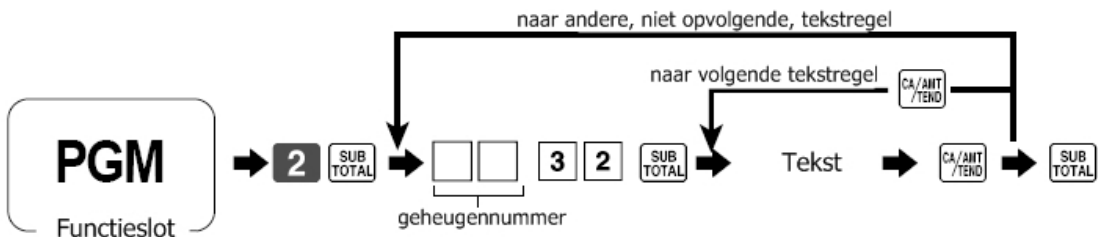

geh. nr.	omschrijving	standaard tekst	eigen tekst																	
01	1 <sup>ste</sup> regel logo bericht	<b>YOUR RECEIPT</b>																		
02	2 <sup>de</sup> regel logo bericht	<b>THANK YOU</b>																		
03	3 <sup>de</sup> regel logo bericht	<b>CALL AGAIN</b>																		
04	4 <sup>de</sup> regel logo bericht																			
05	1 <sup>ste</sup> regel commerciële boodschap																			
06	2 <sup>de</sup> regel commerciële boodschap																			
07	3 <sup>de</sup> regel commerciële boodschap																			
08	4 <sup>de</sup> regel commerciële boodschap																			
09	1 <sup>ste</sup> regel afsluitend bericht																			
10	2 <sup>de</sup> regel afsluitend bericht																			
11	3 <sup>de</sup> regel afsluitend bericht																			
12	4 <sup>de</sup> regel afsluitend bericht																			

### Let op!

Een tekstregel op de bon mag maximaal **24** tekens bevatten

## Programmeren overige teksten

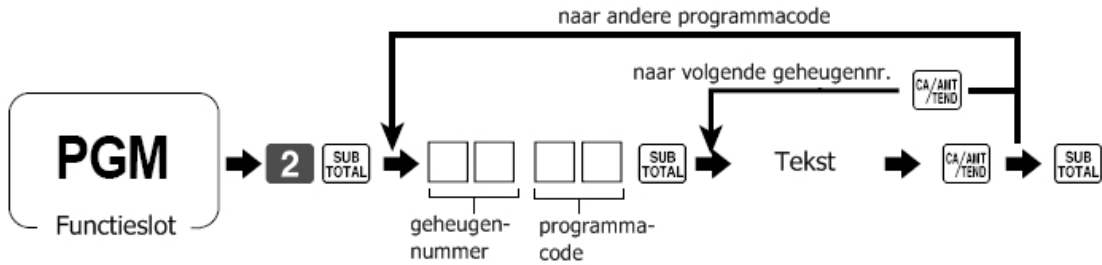

## Rapportomschrijvingen

geheugen nr.	programma code	omschrijving	standaard tekst	eigen tekst															
01	01	bruto	GROSS																
02		netto	NET																
03		geld in lade	CAID																
04		totaal op rekening	CHID																
05		totaal op pin	CKID																
17		totaal RF mode	RF																
28		totaal items retour	REF																
31		totaal geannuleerd	CANCEL																
33		bedrag ex. BTW1	TA1																
34		BTW1 bedrag	TX1																
35		bedrag ex. BTW2	TA2																
36		BTW2 bedrag	TX2																

## Rapportnamen

geheugen nr.	programma code	omschrijving	standaard tekst	eigen tekst															
01	24	vaste totalen	FIX																
02		gebruik transactietoets	TRANS																
03		verkopen per PLU	PLU																
04		verkopen omzetgroep	DEPT																
05		verkopen hoofdgroep	GROUP																
06		verkopen per bediende	CASHIER																
08		verkopen per uur	HOURLY																
09		verkopen per maand	MONTHLY																
16		kort financieel rapport	FLASH																

# Geavanceerde instellingen en handelingen

In deze sectie van de handleiding komen een aantal geavanceerde programma instellingen en handelingen aan de orde. Door de instructies in deze sectie te volgen kunt u het kasregister verder aanpassen aan uw eigen specifieke wensen en gebruik maken van een aantal geavanceerde functies zoals het tafelregistratie systeem en het bediende wissel systeem.

## Bericht afdrুকinstellingen



	programmacode
Commerciële boodschap en afsluitend bericht <b>niet</b> printen in REG/RF mode	0
Commerciële boodschap en afsluitend bericht <b>wel</b> printen in REG/RF mode	300000
Commerciële boodschap <b>wel</b> printen Afsluitend bericht <b>niet</b> printen in REG/RF mode	100000
Commerciële boodschap <b>niet</b> printen Afsluitend bericht <b>wel</b> printen in REG/RF mode	200000

## Printerinstellingen



	programmacode
Vooraf ingestelde afbeelding en bericht <b>boven</b> de bon printen	300000
Vooraf ingestelde afbeelding en bericht <b>onder</b> bon printen	100000
Vooraf ingestelde afbeelding en bericht <b>niet</b> op bon printen	0

## Negatieve prijs programmeren voor een omzetgroep

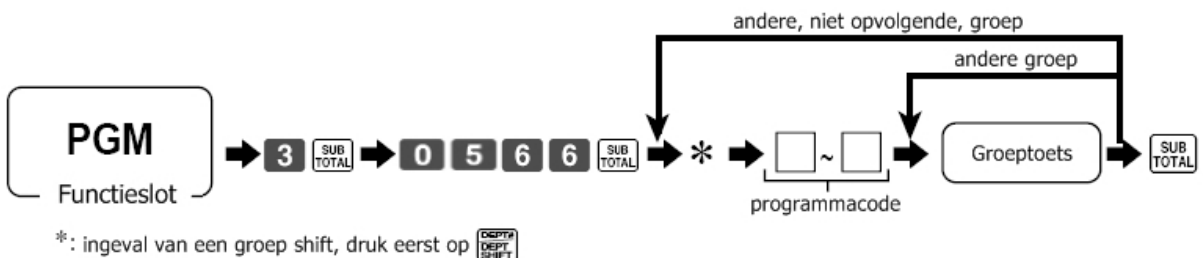

	programmacode
Negatieve prijs <b>wel</b> mogelijk	0
Negatieve prijs <b>niet</b> mogelijk	2000

## Negatieve prijs programmeren voor een PLU

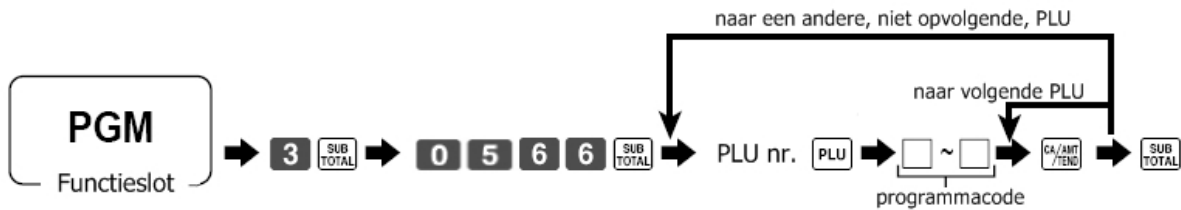

Programmacode	
Negatieve prijs <b>wel</b> mogelijk	0
Negatieve prijs <b>niet</b> mogelijk	2000

## Leeftijd restrictie programmeren voor PLU of omzetgroep

Met behulp van de programmering van een leeftijd restrictie aan een PLU of omzetgroep is het niet mogelijk om deze te registreren zonder dat de geboortedatum ingevoerd wordt.

Indien uit de ingevoerde geboortedatum blijkt dat de leeftijd niet voldoet aan de minimum ingestelde leeftijd zal het kasregister hier een melding van geven en is het niet mogelijk om deze PLU of omzet te registreren.

Om deze functie te gebruiken moet de AGE-toets op het toetsenbord geplaatst worden.

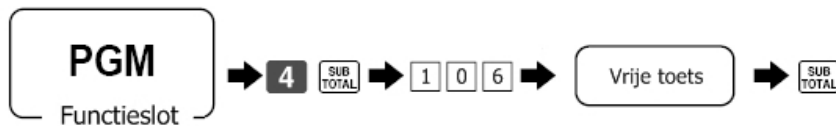

### PLU met leeftijd restrictie

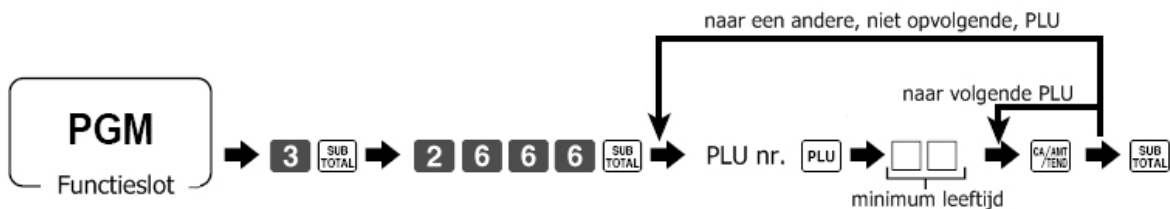

### Omzetgroep met leeftijd restrictie

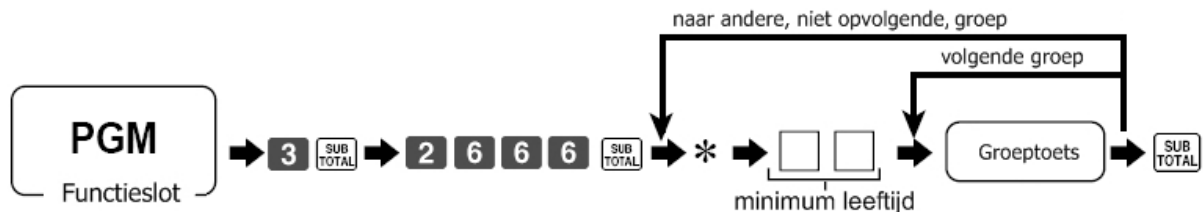

\*: ingeval van een menu- of groepshift, druk hier op de shift-toets

# Tafelregistratiesysteem

Standaard staat uw kasregister ingesteld met een tafelregistratiesysteem, desgewenst kun u dit wijzigen naar het bediende wisselsysteem, zie hiervoor de instructies op pagina 42.

Hieronder staan de standaard registratie handelingen zoals u die uitvoert bij een tafelregistratiesysteem.

## Standaard registratie handelingen

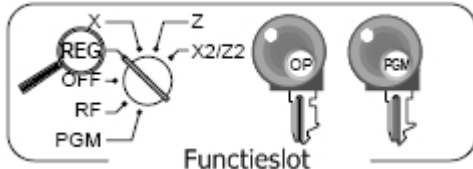

Bij gebruik van het tafelregistratie systeem dient u de knoppen; NEW, OLD en NB te gebruiken. Indien de programmering niet gewijzigd is bevinden deze zich standaard op het toetsenbord.

### Nieuwe tafel openen

Check#		1234
Item 1	Groep	€10.00
	Aantal	2
Item 2	Groep	€20.00
	Aantal	2
Item 3	Groep	€30.00
	Aantal	1

### Handeling

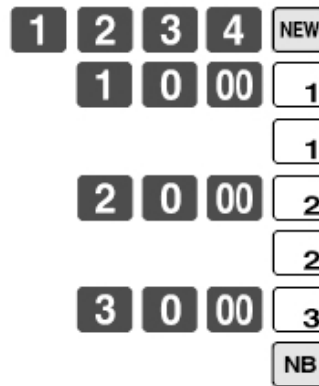

### Bon

CHECK No. 1234	
1 DEPT001	- 10.00
1 DEPT001	- 10.00
1 DEPT002	- 20.00
1 DEPT002	- 20.00
1 DEPT003	- 30.00
SRVC TL	- 90.00

### Bij open tafel optellen

Check#		1234
Item 1	Groep	30.00
	Aantal	1
Item 2	Groep	10.00
	Aantal	1

### Handeling

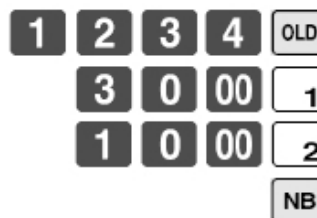

### Bon

CHECK No. 1234		CT	1
ST	- 90.00		
1 DEPT001	- 30.00		
1 DEPT002	- 10.00		
SRVC TL	- 130.00		

### Open tafel sluiten

### Handeling



### Bon

CHECK No. 1234		CT	1
ST	- 130.00		
TL	- 130.00		
CASH	- 130.00		
CG	- 20.00		

# Bediende wisselsysteem

Het is mogelijk om in de SE-C300 te werken met een bediende wisselsysteem. Hierdoor wordt het mogelijk om met meerdere bedienden door elkaar heen te werken op één kasregister.

Iedere bediende beschikt over een eigen buffer waarin registraties tijdelijk opgeslagen worden. Hieronder een schematische weergave van de werking van het systeem in de praktijk.

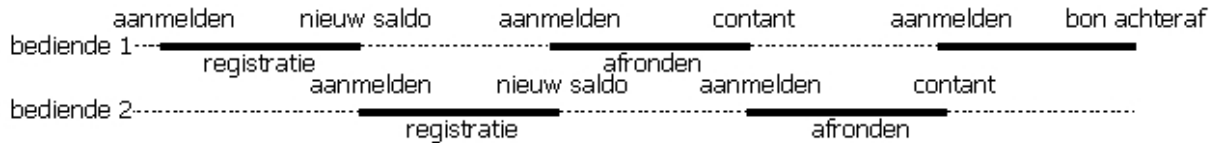

## Programmering bediende wissel- of tafelregistratiesysteem



	Programmacode
Tafelregistratiesysteem zonder bediende	0
Tafelregistratiesysteem met bediende	400000000
Bediende wisselsysteem	1400000000

### Let op!

Het is niet mogelijk om bediende wissel- en het tafelregistratiesysteem gelijktijdig te gebruiken.

# Rapporten

Het is tijdens openingsuren op elk gewenst moment mogelijk om een X rapport af te drukken, dit heeft géén invloed op de dagrapportage.

Na sluitingstijd dient u een Z rapport af te drukken, de dagomzettellers worden gereset.

## Dagelijks X rapporten

### Individuele omzetgroepen of plu verkopen afdrukken.



Handeling

Het afdrukken van een individueel PLU of omzetgroep rapport gebeurt in twee stappen, na het selecteren van de sleutelstand X.

selecteer  ,  ,   ...

Display / Bon



X	INDIVIDUAL		rapportnaam
DEPT001	38		groepnaam / aantal verkocht
8.13%	-257.53		verkoop verhouding / bedrag
PLU0001	17		plu / aantal verkocht
0.53%	-17.00		verkoop verhouding / bedrag
#0001			plu code
-----			
TL	88.61		totaal aantal verkocht
	-516.10		totaal bedrag

### Elektronisch journaal afdrukken

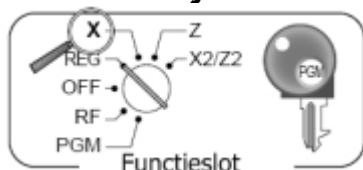

Het afdrukken van elektronisch journaal gebeurt in twee stappen, na het selecteren van de sleutelstand X.

selecteer het elektronisch journaal met behulp van

Druk op  geef de **datum** in en druk weer op de  toets.

## Dagelijks leesrapport afdrukken

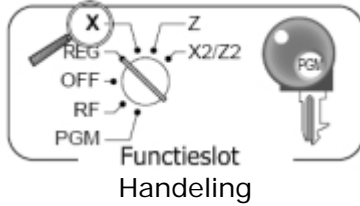

Het afdrukken van algemene dagelijkse leesrapporten gebeurt in twee stappen, na het selecteren van de sleutelstand X.

selecteer met de RC toets het af te drukken rapport

Display / Bon



X	HOURLY			— rapportnaam
		000019		— rapportcode
	00:00->01:00			— tijdsperiode
		CT	1	— aantal klanten
	GROSS		-1.10	— bruto verkopen
	NET	No	1	— aantal bonnen
	1.90%		-1.20	— verkoop verhouding / netto verkopen
	23:00->00:00			
		CT	1	
	GROSS		-3.45	
	NET	No	1	
	3.90%		-3.59	
	TL	CT	280	— totaal klanten
	GROSS		-1.937.81	— bruto verkopen
	NET	No	25	— totaal bonnen
			-2.096.80	— netto totaal

SUB  
TOTAL

# Dagelijks Z rapporten

## Dagelijks wisrapporten afdrukken

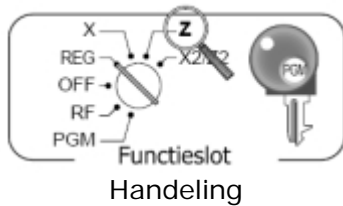

Het afdrukken van algemene dagelijkse wisrapporten gebeurt in twee stappen, na het selecteren van de sleutelstand Z.

selecteer het af te drukken rapport met behulp van de RC toets

Display / Bon



Z	HOURLY	0000019	rapportnaam
			rapportcode
00:00->01:00			tijdperiode
	CT	1	aantal klanten
GROSS		-1.10	bruto verkopen
NET	No	1	aantal bonnen
	1.90%	-1.20	verkoop verhouding / netto verkopen
<hr/>			
23:00->00:00			
	CT	1	
GROSS		-3.45	
NET	No	1	
	3.90%	-3.59	
<hr/>			
TL	CT	280	totaal klanten
GROSS		-1,937.61	bruto verkopen
NET	No	25	totaal bonnen
		-2,096.80	netto totaal

SUB  
TOTAL

## Periodieke X/Z rapporten

Met uw CASIO kasregister is het ook mogelijk om periodieke rapporten, zowel X als Z, af te drukken. Dit maakt het mogelijk om bijvoorbeeld wekelijks een verkooprapport af te drukken.

Om periodieke rapporten af te drukken gebruikt u de sleutelstand X2/Z2. De verdere handelingen zijn gelijk als die van het af drukken van dagelijkse rapporten.

# Overzicht rapporten van het SE-C300 kasregister

Uw CASIO SE-C300 kasregister biedt u de mogelijkheid om diverse rapportages af te drukken. Door gebruik te maken van deze rapportages wordt het mogelijk om een goed inzicht in uw bedrijf te krijgen en desgewenst aan de hand van de af gedrukte rapporten stappen te ondernemen om uw bedrijf nog winstgevender te maken.

In deze sectie volgt een overzicht van de rapportage mogelijkheden van uw SE-C300.

## Flash rapport

X	FLASH		0000071	rapportsymbool / rapportnaam rapportcode
DECLA		-6,919.04		gedeclareerd geld
		0.00		kasverschil
GROSS		111.15		bruto
		-7,054.14		
NET	No	120		netto
		-7,263.20		
CAID		-6,919.04		geld in lade

## Verkopen per PLU

X	PLU		0000014	rapportsymbool / rapportnaam rapportcode
PLU0001		17		pluomschrijving / aantal
0.53%		-17.00		verkoop verhouding / bedrag
#0001				plucode
PLU0100		42		
		-69.00		
-----				
#0100				
TL		188.61		totaal aantal
		-516.10		totaal bedrag

## Verkopen per uur

Z	HOURLY		0000019	rapportnaam rapportcode
00:00->01:00				tijdperiode
	CT	1		aantal klanten
GROSS		-1.10		bruto verkopen
NET	No	1		aantal bonnen
1.90%		-1.20		verkoop verhouding / netto verkopen
-----				
23:00->00:00				
	CT	1		
GROSS		-3.45		
NET	No	1		
3.90%		-3.59		
-----				
TL	CT	280		totaal klanten
GROSS		-1,937.61		bruto verkopen
NET	No	25		totaal bonnen
		-2,096.80		netto totaal

**Verkopen per maand**

X	MONTHLY	0000020	rapportsymbool / rapportnaam rapportcode
1.....			dag van de maand
GROSS		1236.76	bruto aantal
		- 12,202.57	bruto bedrag
NET	No	214	aantal klanten
		- 12,202.57	netto bedrag
<hr/>			
31.....			
GROSS		2132	
		- 14,187.57	
NET	No	205	
		- 13,398.76	
<hr/>			
TL			totaal symbool
GROSS		9746.63	bruto aantal
		- 161,022.49	bruto bedrag
		- 16.52	gemiddelde bruto dag verkoop
NET	No	2351	aantal klanten
		- 161,022.49	netto bedrag
		- 68.49	gemiddelde netto dag verkoop

**Verkopen per groep**

X	GROUP	0000016	rapportsymbool / rapportnaam rapportcode
GROUP01		203.25	groepnummer / aantal
33.87%		- 1,108.54	verkoopmix / totaal per groep
GROUP02		183	
40.58%		- 1,327.80	
GROUP03		12	
		- 13.25	
<hr/>			
GROUP99		13	
0.54%		- 17.80	
<hr/>			
TL		862	totaal aantal
		- 3,272.00	totaal bedrag

**Open tafels**

Z	OPEN CHECK	0001025	rapportsymbool / rapportnaam rapportcode
REG	03-04-2008 09:02		sleutelstand / datum / tijd
C01	0001 000004		bediende / machine nr. / volgnummer
TABLE No.	123456 CT 12		tafelnummer / aantal gasten
CHECK No.	123		rekeningnummer
		- 250.00	subtotaal tafel
<hr/>			
REG	03-04-2008 09:02		
C01	MC#01 000006		
TABLE No.	111111 CT 14		
CHECK No.	12345678		
BUSY		- 300.00	op dit moment geopende tafels
<hr/>			
TL	No	28	aantal open tafels
		- 1,374.00	bedrag open tafels

# Problemen oplossen

Het is natuurlijk altijd mogelijk dat zich tijdens gebruik een probleem voordoet, op de volgende pagina's kun u vinden hoe u deze problemen op kunt lossen.

## Foutcodes SE-C300

Foutcode (Bericht)	Betekenis	Actie
<b>E001 (Wrong mode)</b>	De stand van het functieslot is veranderd vóór afsluiting.	Zet het functieslot terug in de oorspronkelijke stand en sluit de handeling af.
<b>E003 (Wrong operator)</b>	De aangemelde verkoper is een andere dan de verkoper die de registratie heeft uitgevoerd.	Wijs het juiste verkopernummer toe.
<b>E008 (Please sign-on)</b>	Registratie zonder een verkopernummer te hebben ingevoerd.	Voer een verkopernummer in.
<b>E010 (Close the drawer)</b>	Registratie uitgevoerd terwijl de kassalade geopend is.	Sluit de kassalade
<b>E011 (Close the drawer)</b>	Registratie uitgevoerd terwijl de kassalade geopend is.	Sluit de kassalade.
<b>E016 (Change back to REG mode)</b>	Er worden twee achtereenvolgende transacties uitgevoerd in RF mode	Schakel terug naar REG mode, en dan terug naar RF.
<b>E017 (Enter check/table nr.)</b>	Geprobeerd een artikel te registreren zonder een rekeningnummer in te voeren.	Voer een rekeningnummer in.
<b>E018 (Enter table number)</b>	Geprobeerd een artikel te registreren zonder een rekeningnummer in te voeren.	Voer een rekeningnummer in.
<b>E019 (Enter nr. of customers)</b>	Registratie zonder aantal klanten in te voeren.	Voer het aantal klanten in.
<b>E026 (Enter condiment/preparation PLU)</b>	Er is geen condiment of preparatie PLU geregistreerd	Registreer een condiment of preparatie
<b>E029 (In tender operation)</b>	Item registratie is niet mogelijk bij afronden transactie.	Rond de transactie af.
<b>E031 (Press ST key)</b>	Geprobeerd een transactie af te sluiten zonder het subtotaal te bevestigen.	Druk op de toets subtotaal.
<b>E033 (Enter tender amount)</b>	Geprobeerd af te sluiten zonder betaald bedrag in te voeren.	Voer het betaalde bedrag in.
<b>E035 (Change amount exceeds limit)</b>	Wisselgeldbedrag is hoger dan ingesteld maximum.	Voer het betaalde bedrag nogmaals in.
<b>E036 (Remove money from drawer)</b>	Kasgeld overschrijdt ingesteld maximum.	Stort kasgeld af.
<b>E037 (Digit or amount over limitation)</b>	Ingevoerd bedrag of aantal overschrijdt ingesteld maximum	Voer andere hoeveelheid in.
<b>E038 (Perform money declaration)</b>	Lees/wishandeling zonder contant geld in lade te declareren. Deze fout doet zich alleen voor wanneer deze functie is geactiveerd.	Declareer contant in lade.
<b>E040 (Issue guest receipt)</b>	Geprobeerd een transactie af te sluiten zonder een klantenbon af te drukken.	Druk een klantenbon af.
<b>E046 (Reg buffer full)</b>	Registratiebuffer vol	Rond de transactie af
<b>E049 (Check memory full)</b>	Geheugen voor tafelregistratie is vol.	Sluit het nu gebruikte tafelnnummer af.
<b>E050 (Detail memory full)</b>	Geheugen voor tafelregistratie is vol.	Sluit het nu gebruikte tafelnnummer af.

<b>Foutcode (Bericht)</b>	<b>Betekenis</b>	<b>Actie</b>
<b>E051 (CHK/TBL occupied)</b>	Geprobeerd de toets voor nieuwe tafel te gebruiken om een nieuwe tafel te openen met een nummer dat al wordt gebruikt voor een bestaande tafel in het tafelregistratiegeheugen.	Sluit de nu gebruikte tafel af of gebruik een ander tafelnummer.
<b>E053 (CHK/TBL not open)</b>	Geprobeerd de toets voor oude tafel te gebruiken om een nieuwe tafel te heropenen met een nummer dat niet voor een bestaande tafel in het tafelregistratiegeheugen aanwezig is.	Gebruik het juiste tafelnummer (als u een tafel wilt heropenen die al in het tafelregistratiegeheugen bestaat) of gebruik de toets voor nieuwe tafel om een nieuwe tafel te openen.
<b>E075 (Negative balance cannot be finalized)</b>	Geprobeerd een transactie af te sluiten met een negatief bedrag.	Registreeer items totdat bedrag positief is.
<b>E101 (PLU maintenance file full. Press #2 to exti)</b>	PLU batch bestand is vol.	Sluit onderhoud af.
<b>E103 (PLU code does not exists. Input the Plu code)</b>	PLU code bestaat niet in PLU file.	Voer juiste PLU code in.
<b>E105 (PLU file full)</b>	PLU bestand is vol.	Wijzig/verwijder PLU's
<b>E106 (Item exists in the PLU file)</b>	PLU bestaat reeds.	
<b>E112 (Close the journal printer arm)</b>	Printerarm van de journaal printer is open.	Sluit printer arm.
<b>E114 (Close the receipt printer arm)</b>	Printerarm van de bon printer is open.	Sluit printer arm.
<b>E139 (Negative balance is not allowed)</b>	Geprobeerd een transactie af te sluiten met een negatief bedrag.	Voer het juiste bedrag in.
<b>E146 (Arrangement file full)</b>	Arrangement bestand is vol.	Wijzig/verwijder arrangement.
<b>E200 (Insert RAC)</b>	Voer RAC kaart in.	
<b>E201 (Illegal format)</b>	Onjuist geformatteerde RAC kaart.	Formateer RAC kaart opnieuw.
<b>E202 (File not found)</b>	Bestand niet gevonden.	Voer de juiste bestandsnaam in.
<b>E205 (File already exist)</b>	Bestand bestaat al.	Voer een andere bestandsnaam in.

## Het kasregister werkt helemaal niet

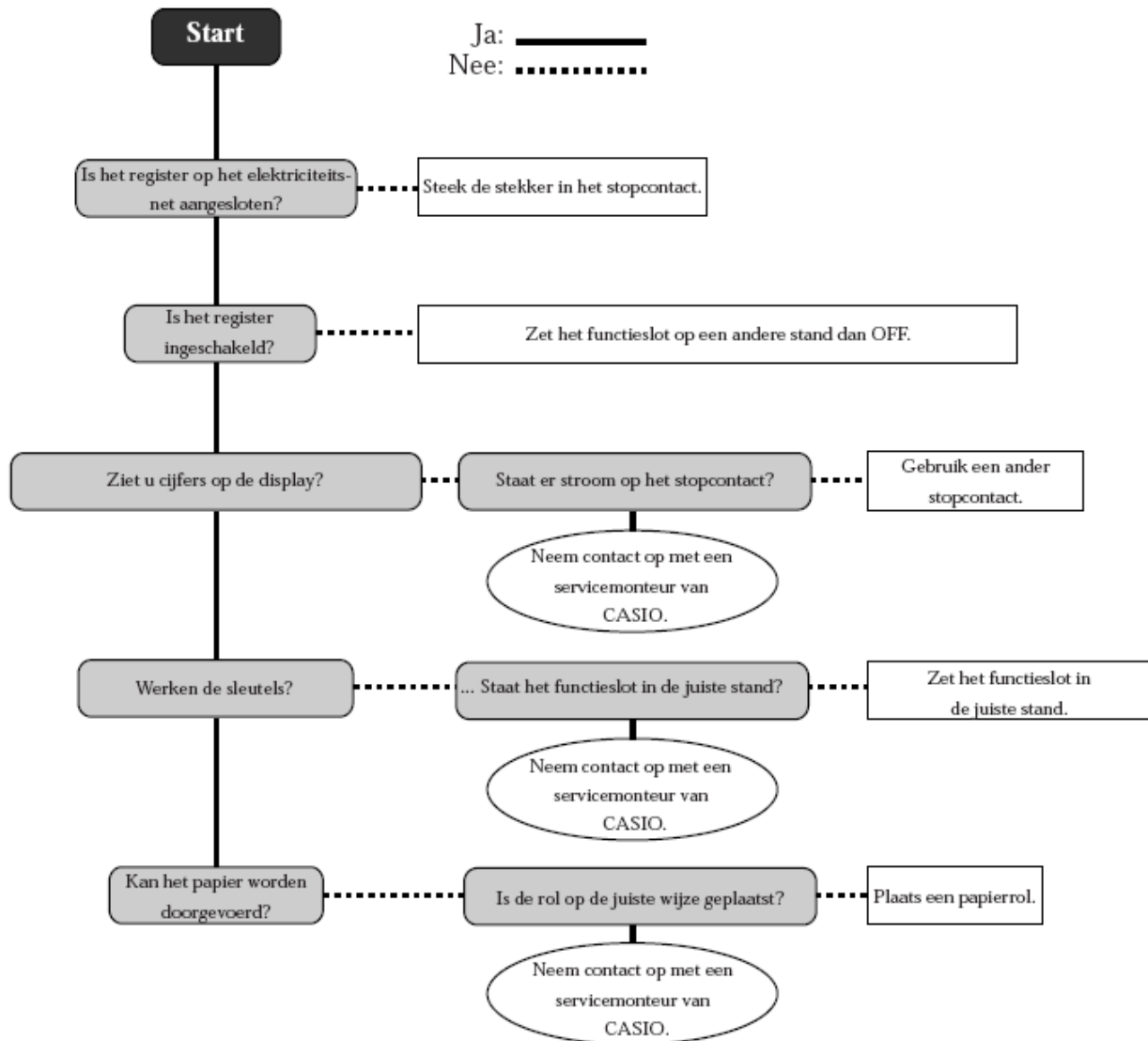

## Display meldingen

### Display

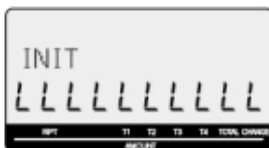

### Betekenis

Elektronisch journaal bijna vol.

Back-up batterijen leeg.

### Actie

Druk het elektronisch journaal af. Zie pagina 40.

1. controleer of de back-up batterijen goed geïnstalleerd zijn.
2. installeer nieuwe batterijen Zie pagina 9.

## Let op!

Zorg ervoor dat het voedingsnoer in de wandcontactdoos zit bij het vervangen van de batterijen.

## Het kasregister is vastgelopen

Het is mogelijk dat, na een bedieningsfout, het kasregister vastloopt om verdere schade aan de programmering en instellingen te voorkomen. Indien dit voorkomt volg de onderstaande instructies om het probleem te verhelpen, zonder gegevens te verliezen. De gegevens in de laatste transactie gaan hierbij wel verloren.

1. schakel de stroom van het register uit.
2. zet het functieslot in PGM stand.
3. houd de FEED toets ingedrukt en schakel de stroom weer in.
4. wanneer 0.00 in het display verschijnt, laat u de FEED toets los
5. druk op SUBTOTAL.

## De stroom is uitgevallen

Als het kasregister door stroomuitval of een andere reden zonder stroom is komen te zitten, moet u gewoon wachten tot de elektriciteitsvoorziening weer hersteld is. De gegevens van alle onderhanden transacties en alle verkoopgegevens in het geheugen zijn beveiligd door middel van de batterijen.

- Stroomuitval tijdens een registratie.  
Het subtotaal voor artikelen die tot aan de stroomuitval zijn geregistreerd, blijft in het geheugen bewaard. U kunt de registratie voortzetten zodra de elektriciteitsvoorziening hersteld is.
- Stroomuitval tijdens afdrukken van een lees-/wisrapport.  
De gegevens die al voor de stroomuitval zijn afgedrukt, blijven in het geheugen bewaard. U kunt een rapport uitdraaien zodra er weer stroom is.
- Stroomuitval tijdens het afdrukken van een bon en de controlestrook.  
Zodra er weer stroom is, wordt het afdrukken hervat. Een regel die op het moment van de stroomuitval werd afgedrukt, wordt dan in zijn geheel afgedrukt.
- Overig.  
Het symbool voor stroomuitval wordt afgedrukt en alles wat op het moment van de stroomuitval werd afgedrukt, wordt in zijn geheel afgedrukt.

# Onderhoud van uw SE-C300

## Journal bonrol vervangen



**Stap 1.**  
Open de printerkap.



**Stap 2.**  
Druk op de JOURNALFEED toets, zodat er ongeveer 20cm leeg papier is.



**Stap 3.**  
Knip de bonrol af, daar waar het papier leeg is.



**Stap 4.**  
Haal de opwindspoel uit het kasregister.



**Stap 5.**  
Haal de opwindspoel uit elkaar.



**Stap 6.**  
Haal het papier voorzichtig van de opwindspoel.



**Stap 7.**  
Open de printerarm.



**Stap 8.**  
Haal de (bijna) lege bonrol uit de printer.

**Stap 9.**  
Ga verder met Stap 3 op pagina 10.

## Klantenbonrol vervangen



**Stap 1.**  
Open de printerkap.



**Stap 2.**  
Open de printerarm.



**Stap 3.**  
Haal de (bijna) lege bonrol uit de printer.

**Stap 4.**  
Ga verder met Stap 3 op pagina 10.

## **Accessoires bij uw SE-C300**

### **WT-90 & WT-91, vochtwerende toetsenbordbeschermmat.**

Optioneel kunt u bij uw SE-C300 een vochtwerende toetsenbordbeschermmat aanschaffen. Deze beschermt het toetsenbord van de SE-C300 tegen lichte vochtschade.

### **P-5880T, thermische bonrol.**

Het CASIO kasregister moet voorzien worden van een bonrol 58 x 80mm (BxD)

### **RAC-12B & RAC-14B geheugenkaarten.**

Voor opslag van onder andere: grafisch logo, programmering en het electronisch journaal.

Bij uw CASIO verkooppunt kunt u meer informatie krijgen m.b.t. deze accessoires.

# Specificaties SE-C300

## Toetsenbord

invoer groepen 10 toetsensysteem, buffergeheugen  
volledig toetssysteem

## Display

bediendisplay Bedrag 10 cijfers (nulonderdrukking)  
Tekens 16 x 2 tekens; artikelbeschrijving, toetsbeschrijving  
klantendisplay Bedrag 8 cijfers (nulonderdrukking)

## Printer

Bonprinter Dubbele enkelvel thermische printer (afdrukken van klanten-/controlebonnen)  
24 cijfers (bedrag 10 cijfers/beschrijving 8, 12 of 24 tekens)  
opwindspoel Automatisch oprollen  
snelheid Max. 14 regels/sec.  
bonrol 58 mm x 80 mm Ø (Max.), thermisch  
CASIO P-5880T

## Datum/tijd

Automatisch afdrukken van datum op klanten-/controlebon  
Automatische kalender  
24-uurssysteem

## Alarm

Invoer bevestigingssignaal; Foutalarm

## Back-up batterij

De effectieve levensduur van de geheugenbeveiligingsbatterijen (twee nieuwe SUM-3 of UM-3 type batterijen) is ongeveer een jaar vanaf plaatsing in het kasregister.

## Voedingsspanning

Als genoteerd op het plaatje aan de rechterzijde van het register.

## Bedrijfstemperatuur

0 °C ~ 40 °C

## Luchtvochtigheid

10 ~ 90%

## Afmetingen en gewicht

213mm x 400mm x 450mm 10kg ( grote lade)

	aantal tellers	inhoud			pediodieke tellers
		bedrag	aantal items	tellers	
groep	200	✓	✓		✓
PLU	2000	✓	✓		
verkopen per uur	24	✓			✓
verkopen per maand	31	✓			✓
bedienden	30	✓			✓
transactietoets en vaste totalen		✓	✓	✓	✓
groot totaal	1	✓			
reset teller	8			✓	✓
volgnummer	1			✓	

\* Specificaties en ontwerp kunnen zonder voorafgaande kennisgeving worden gewijzigd.

POS-Line B.V.

 [www.pos-line.nl](http://www.pos-line.nl)

 [info@pos-line.nl](mailto:info@pos-line.nl)